



BOSCH

Register your
new device on
MyBosch now and
get free benefits:
**[bosch-home.com/
welcome](https://bosch-home.com/welcome)**



Parná rúra

CDG634A.0

[sk] Návod na používanie a pokyny na inštaláciu

Obsah

NÁVOD NA POUŽÍVANIE

1	Bezpečnosť.....	2
2	Zabránenie vecným škodám	4
3	Ochrana životného prostredia a šetrenie	4
4	Oboznámenie sa	5
5	Príslušenstvo	7
6	Pred prvým použitím.....	8
7	Základná obsluha.....	9
8	Časové funkcie.....	11
9	Pokrmy.....	13
10	Detská poistka.....	15
11	Základné nastavenia.....	15
12	Čistenie a údržba	16
13	Odstránenie porúch	20
14	Likvidácia	23
15	Takto sa to podarí	24
16	Zákaznícky servis.....	34
17	NÁVOD NA MONTÁŽ.....	34
17.1	Všeobecné pokyny na montáž	34

1 Bezpečnosť

Dodržiavajte nasledujúce bezpečnostné upozornenia.

1.1 Všeobecné upozornenia

- Starostlivo si prečítajte tento návod.
- Návod, ako aj ďalšie informácie o produkte uschovajte pre neskoršie použitie alebo ďalšieho majiteľa.
- Nepripájajte spotrebič, ak došlo k poškodeniu počas prepravy.

1.2 Používanie v súlade s určením

Tento spotrebič je určený len na zabudovanie. Dodržiavajte špeciálny návod na montáž. Spotrebiče bez zástrčky smie pripájať iba koncesovaný odborný personál. Pri škodách spôsobených nesprávnym pripojením zaniká nárok na záruku.

Tento spotrebič používajte len:

- na prípravu jedál a nápojov.
- v súkromných domácnostiach a v uzavretých priestoroch domáceho prostredia.
- maximálne do výšky 2000 m nad morom.

1.3 Obmedzenie skupiny používateľov

Tento spotrebič môžu používať deti staršie ako 8 rokov a osoby so zníženými fyzickými, sensorickými alebo mentálnymi schopnosťami alebo osoby s nedostatočnými skúsenosťami a/alebo vedomosťami iba vtedy, ak sú pod dozorom alebo ak boli poučené o bezpečnom používaní spotrebiča a nebezpečenstiev, ktoré z neho vyplývajú.

Deti sa so spotrebičom nesmú hrať.

Čistenie a používateľskú údržbu nesmú vykonávať deti, výnimkou je iba prípad, ak sú staršie ako 15 rokov a sú pod dozorom.

Deti mladšie ako 8 rokov sa musia zdržiavať v bezpečnej vzdialenosti od spotrebiča a prívodného kábla.

1.4 Bezpečné používanie

Pri používaní funkcie pary dodržiavajte tieto pokyny.

Príslušenstvo vždy správne zasunúť do varného priestoru.

→ "Príslušenstvo", Strana 7

VAROVANIE – Riziko popálenia!

Spotrebič a jeho prístupné časti sa počas používania zahrievajú.

- ▶ Dávajte pozor, aby ste sa nedotkli vyhrievacích prvkov.
- ▶ Deti mladšie ako 8 rokov sa musia zdržiavať v bezpečnej vzdialenosti.
- ▶ Nikdy sa nedotýkajte vetracích otvorov. Príslušenstvo alebo riad sa veľmi zohreje.
- ▶ Vždy, keď vyberáte horúce príslušenstvo alebo riad z varného priestoru, používajte chňapku na hrniec.

VAROVANIE – Riziko obarenia!

Prístupné časti sa počas prevádzky rozpália.

- ▶ Nikdy sa nedotýkajte horúcich častí.
- ▶ Deti udržiavajte v bezpečnej vzdialenosti.

Pri otvorení dvierok spotrebiča môže unikať veľmi horúca para. Para nie je vždy viditeľná v závislosti od teploty.

- ▶ Pri otváraní nestojte blízko spotrebiča.
- ▶ Dvierka spotrebiča opatrne otvorte.
- ▶ Deti udržiavajte v bezpečnej vzdialenosti.

V horúcom varnom priestore sa môže z vody vytvárať horúca vodná para.

- ▶ Nikdy nedávajte vodu do horúceho vnútorného priestoru rúry.

Voda v odparovacej miske je po vypnutí stále horúca.

- ▶ Nikdy nevyprázdňujte odparovacu misku ihneď po vypnutí spotrebiča.
- ▶ Pred čistením nechajte spotrebič vychladnúť.

Pri vyberaní príslušenstva sa môže vyliať horúca tekutina.

- ▶ Horúce príslušenstvo vyberajte opatrne, vždy len pomocou chňapky.

⚠ VAROVANIE – Riziko poranenia!

Poškriabané sklo na dvierkach spotrebiča môže prasknúť.

- ▶ Na čistenie skla dvierok spotrebiča nepoužívajte drsné abrazívne čistiace prostriedky alebo ostré kovové škrabky, pretože by mohli poškrabať povrch.

⚠ VAROVANIE – Riziko požiaru!

Pary horľavých kvapalín sa môžu vo vnútornom priestore na horúcich povrchoch zapáliť (vznietiť). Dvierka spotrebiča môžu prasknúť. Môžu vystupovať pary a ostré plamene.

- ▶ Do nádržky na vodu nelejte horľavé tekutiny (napr. alkoholické nápoje).
- ▶ Do nádržky na vodu dávajte výlučne vodu alebo nami odporúčaný odvápnovací roztok.

⚠ VAROVANIE – Riziko zásahu elektrickým prúdom!

Neodborné opravy sú nebezpečné.

- ▶ Spotrebič môže opravovať iba príslušne vyškolený personál.
- ▶ Pri oprave spotrebiča sa smú používať len originálne náhradné súčiastky.
- ▶ Ak sa napájací kábel tohto spotrebiča poškodí, musí byť vymenený vyškoleným odborným personálom.

Poškodená izolácia sieťového prívodného vedenia je nebezpečná.

- ▶ Sieťové prívodné vedenie sa nikdy nesmie dostať do kontaktu s horúcimi časťami spotrebiča alebo tepelnými zdrojmi.

- ▶ Sieťové prívodné vedenie sa nikdy nesmie dostať do kontaktu s ostrými špicami alebo hranami.

- ▶ Nikdy neohýbajte, nestláčajte ani nevymieňajte sieťové prívodné vedenie.

Vniknutá vlhkosť môže spôsobiť úraz elektrickým prúdom.

- ▶ Na čistenie spotrebiča nepoužívajte parný čistič ani vysokotlakový čistič.

Poškodený spotrebič alebo poškodené sieťové prívodné vedenie je nebezpečné.

- ▶ Nikdy nepoužívajte poškodený spotrebič.
- ▶ Nikdy neťahajte za sieťové prívodné vedenie, keď ho chcete odpojiť od elektrickej siete. Vždy odpojte sieťovú zástrčku sieťového prívodného vedenia.

- ▶ Keď je spotrebič alebo sieťové prívodné vedenie poškodené, okamžite vyťahnite zástrčku sieťového prívodného vedenia alebo vypnite poistku v poistkovej skrini.

- ▶ Zavolajte zákaznícky servis. → *Strana 34*

Pri výmene žiarovky sú kontakty objímky žiarovky pod napätím.

- ▶ Pred výmenou žiarovky sa uistite, či je spotrebič vypnutý, aby ste predišli možnému zásahu elektrickým prúdom.
- ▶ Vytiahnite aj sieťovú zástrčku alebo vypnite poistku v poistkovej skrini.

⚠ VAROVANIE – Nebezpečenstvo: magnetizmus!

V ovládacom paneli alebo v ovládacích prvkoch sú vložené permanentné magnety. Magnety môžu ovplyvňovať elektronické implantáty, napríklad kardiostimulátor alebo inzulínové pumpy.

- ▶ Osoby s elektronickými implantátmi musia byť od spotrebiča vzdialené najmenej 10 cm.

⚠ VAROVANIE – Riziko udusenía!

Deti si môžu obalový materiál pretiahnuť cez hlavu alebo sa doň zabaliť a zadusiť.

- ▶ Obalový materiál uchovávajte mimo detí.
- ▶ Nenechajte deti hrať sa s obalovým materiálom.

Deti môžu vdýchnuť alebo prehltnúť malé časti a zadusiť sa.

- ▶ Drobné časti uchovávajte mimo dosahu detí.
- ▶ Nenechajte deti hrať sa drobnými dielmi.

2 Zabránenie vecným škodám

POZOR!

Silikónové formy na pečenie nie sú vhodné pre kombinovanú prevádzku s parou.

Riad musí byť odolný voči vysokým teplotám a pare. Riad s hrdzavými miestami môže spôsobiť koróziu vo vnútornom priestore. Aj najmenšie škvrny môžu spôsobiť koróziu.

► Nepoužívajte riad s hrdzavými miestami.

Kvapkajúce tekutiny znečisťujú dno vnútorného priestoru.

► Pri varení v pare vo varnej nádobe s otvormi pod ňu zasuňte vždy plech na pečenie, univerzálny pekáč, vysoký plech alebo varnú nádobu bez otvorov.

Kvapajúca tekutina sa zachytí.

Ak sa odvápňovací roztok dostane na ovládací panel alebo iné chĺstivé povrchy, dôjde k ich poškodeniu.

► Odvápňovací roztok okamžite odstráňte vodou.

Umývanie nádržky na vodu v umývačke riadu spôsobuje poškodenie.

► Nádržku na vodu neumývajte v umývačke riadu.

► Nádržku na vodu vyčistíte mäkkou handričkou a bežným umývacím prostriedkom.

Pri niektorých typoch spotrebiča môže príslušenstvo po zatvorení dvierok spotrebiča poškrabať sklo dvierok.

► Príslušenstvo vždy zasuňte do vnútorného priestoru až na doraz.

Použitie dvierok spotrebiča na sedenie alebo odkladanie môže poškodiť dvierka spotrebiča.

► Na dvierkach spotrebiča nestojte, nesedte, nevešajte sa na ne ani sa o ne neopierajte.

► Na dvierka spotrebiča neodkladajte riad alebo príslušenstvo.

Ak je tesnenie veľmi znečistené, dvierka spotrebiča sa pri prevádzke už správne nezatvárajú. Susedné čelá nábytku sa môžu poškodiť.

► Tesnenia udržiavajte vždy čisté.

► Spotrebič nikdy nepoužívajte s poškodeným tesnením alebo bez tesnenia.

Dlhodobá vlhkosť vo vnútornom priestore vedie ku korózii.

► Po použití nechajte vnútorný priestor vyschnúť.

► V zatvorenom vnútornom priestore nechovávajte dlhší čas žiadne vlhké potraviny.

► Vo vnútornom priestore neskladujte potraviny.

Alobal na skle dvierok môže spôsobiť trvalé sfarbenia.

► Alobal vo vnútornom priestore sa nesmie dostať do kontaktu so sklom dvierok.

Nesprávna starostlivosť môže viesť ku korózii vo vnútornom priestore.

► Rešpektujte upozornenia týkajúce sa starostlivosti a čistenia.

► Po vychladnutí spotrebiča odstráňte nečistoty z vnútorného priestoru.

Pri prenášaní spotrebiča za rúčku dvierok sa rúčka môže zlomiť. Rúčka dvierok neunesie hmotnosť spotrebiča.

► Spotrebič nenoste alebo nedržte za rúčku dvierok.

Hromadenie tepla poškodzuje spotrebič.

► Na dno vnútorného priestoru nikdy neukladajte žiadne príslušenstvo, fóliu, papier na pečenie alebo riad.

► Dno vnútorného priestoru nikdy nevykladajte fóliou akéhokoľvek druhu.

► Dno vnútorného priestoru a odparovaciu misku udržiavajte čisté.

► Riad dávajte vždy do dierovanej varnej nádoby.

Horúca voda v nádržke na vodu môže poškodiť parný systém.

► Do nádržky na vodu dávajte výlučne studenú vodu.

3 Ochrana životného prostredia a šetrenie

3.1 Likvidácia obalu

Obalové materiály nezaťažujú životné prostredie a sú recyklovateľné.

► Jednotlivé komponenty zlikvidujte oddelene podľa druhu.

3.2 Šetrenie energie

Pri dodržiavaní nasledujúcich pokynov spotrebuje váš spotrebič menej elektrickej energie.

Spotrebič predhrievajte, iba ak sa to uvádza v recepte alebo v odporúčaných nastaveniach → *Strana 24*.

■ Keď spotrebič nepredhrievate, ušetríte až 20 % energie.

Dvierka spotrebiča otvárajte počas prevádzky čo najmenej.

■ Teplota vo vnútornom priestore zostane zachovaná a spotrebič sa nemusí dodatočne ohrievať.

Pripravujte jedlá na viacerých úrovniach súčasne.

Najprv vložte jedlo s najdlhším časom prípravy.

■ Ak pripravujete jedlá súčasne, skráťte čas trvania prevádzky.

Poznámka:

Energetická spotreba spotrebiča je:

■ v režime so zapnutým displejom max. 1 W

■ v režime s vypnutým displejom max. 0,5 W

4 Oboznámenie sa

4.1 Ovládacie prvky

Pomocou ovládacieho poľa môžete nastaviť všetky funkcie vášho spotrebiča a získať informácie o prevádzkovom stave.

Poznámka: V závislosti od typu spotrebiča sa môžu detaily na obrázku líšiť, napr. farba a tvar.

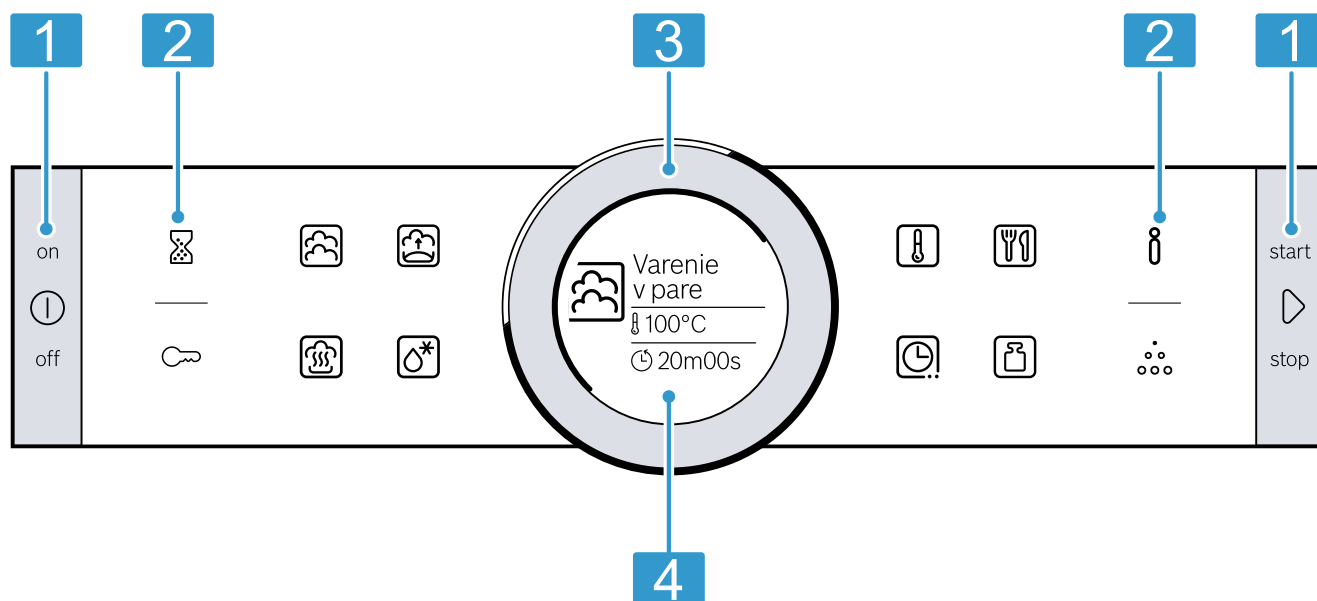

1	Tlačidlá	Tlačidlá majú tlakový bod. Tlačidlá aktivujete stlačením.
2	Dotykové polia	Pod dotykovými poľami sa nachádzajú senzory. Pre vybratie funkcie stlačte príslušné dotykové pole.
3	Otočný volič	Otočný volič môžete neobmedzene otáčať doľava alebo doprava. Pre ovládanie otočného voliča zľahka stlačte otočný volič a posuňte ho do požadovaného smeru.
4	Displej	Na displeji uvidíte aktuálne hodnoty nastavenia, možnosti výberu alebo texty upozornení.

Tlačidlá a dotykové polia

Dotykové polia sú plochy citlivé na dotyk. Ak chcete vybrať funkciu, dotknite sa príslušného poľa.

Sym-bol	Názov	Opis
ⓘ	Zap./vyp.	Zapnutie a vypnutie spotrebiča.
ⓘ	Informácia	Pri zapnutom spotrebiči: zobrazenie ďalších informácií. Pri vypnutom spotrebiči: stlačte na cca 3 sekundy, zobrazia sa základné nastavenia.
⌚	Časové funkcie	Výber časových funkcií
🔑	Detská poistka	Aktivovanie detskej poistky. Detská poistka sa deaktivuje stlačením na cca 4 sekundy.

Sym-bol	Názov	Opis
▶	štart/stop	Spustenie a zastavenie prevádzky alebo dlhým stlačením (cca 3 s) zrušenie prevádzky.
⌚	Kuchynský časovač	Vyberte časovač.
☁	Parenie	Ako druh ohrevu vyberte parenie.
🍞	Stupeň kysnutia	Ako druh ohrevu vyberte stupeň kysnutia.
⋯	Odstránenie vodného kameňa	Vyberte odstránenie vodného kameňa.

Sym-bol	Názov	Opis
	Regeneračné zohrievanie	Ako druh ohrevu vyberte regeneračné zohrievanie.
	Rozmrazovanie	Ako druh ohrevu vyberte rozmrazovanie.
	Teplota	Vyberte teploty varného priestoru.
	AutoPilot	Ako druh prevádzky zvolte jedlá s programami varenia.
	Hmotnosť	Výber hmotnosti pri druhu prevádzky Jedlá

Otočný volič

Otočným voličom zmeníte nastavené hodnoty, ktoré sa zobrazia na displeji.

Pri hodnotách, napr. teplota, musíte po dosiahnutí minimálnej alebo maximálnej hodnoty otočiť otočný volič znova naspäť.

Displej

Displej zobrazuje aktuálne hodnoty nastavenia na rôznych úrovniach.

Hodnota v popredí	Hodnota v popredí je zvýraznená bielou farbou. Hodnotu môžete zmeniť priamo otočným voličom.
Hodnota v pozadí	Hodnoty v pozadí sú zobrazené sivou farbou. Ak chcete zmeniť hodnotu otočným voličom, vyberte predtým požadovanú funkciu.
Zväčšenie	Keď otočným voličom zmeníte hodnotu, zobrazí sa iba táto hodnota zväčšene.

4.2 Druhy ohrevu

Tu nájdete prehľad o druhoch ohrevu. Získate odporúčania na používanie druhov ohrevu.

Keď si zvolíte druh ohrevu, spotrebič vám navrhne vhodnú teplotu alebo stupeň. Hodnoty môžete prevziať alebo zmeniť v uvedenom rozsahu.

Symbol	Názov	Teplota	Použitie
	Príprava v pare	30 – 100 °C	Blaňširovanie a parenie: <ul style="list-style-type: none"> Zelenina Ryba Prílohy Odšťavovanie ovocia.
	Regeneračné zohrievanie	80 – 100 °C	Vhodné pre jedlá na tanieri. Varené jedlo sa šetrne zohreje parným ohrevom. Vďaka privádzanej pare sa jedlá nevysušia.
	Kysnutie	30 – 50 °C	Vhodné pre kysnuté cesto. Cesto vykysne rýchlejšie ako pri izbovej teplote. Povrch cesta nevyschne.
	Rozmrazovanie	30 – 60 °C	Vhodné pre zeleninu a ovocie. Parný ohrev prenáša vlhkosťou teplo šetrne na jedlá. Jedlá nevyschnú a nezdeformujú sa.

Obvodová línia

Vonku na displeji sa nachádza obvodová línia.

- Zobrazenie pozície
Keď zmeníte hodnotu, obvodová línia zobrazí, na ktorom mieste sa nachádzate v zozname výberu. Podľa oblasti nastavenia a dĺžky zoznamu výberu je obvodová línia súvislá alebo rozdelená na segmenty.
- Zobrazenie progresu
Počas prevádzky zobrazuje obvodová línia progres a v sekundovom takte sa vyplňa načerveno. Pri plynúcom čase trvania zhasne každú sekundu jeden segment obvodovej línie.

Ukazovateľ teploty

Línia rozohrievania ukazuje teplotu vo vnútornom priestore.

- Línia rozohrievania
Po spustení prevádzky sa biela línia pod teplotou plní načerveno, čím viac sa vnútorný priestor rozohrieva. Pri predhrievaní je optimálny čas na vloženie jedla vtedy, keď je línia celá červená.
- Ukazovateľ zvyškového tepla
Keď je spotrebič vypnutý, obvodová línia zobrazuje zvyškové teplo vo vnútornom priestore. Čím je zvyškové teplo menšie, tým tmavšia je obvodová línia a napokon zmizne.

Poznámka: V dôsledku tepelnej zotrvačnosti sa môže zobrazená teplota líšiť od skutočnej teploty vo vnútornom priestore.

4.3 Zobrazenie ďalších informácií

Vo väčšine prípadov môžete vyvolať informácie o práve vykonávanej funkcii. Niektoré upozornenia zobrazuje spotrebič automaticky, napr. výstrahy, výzvy alebo dialógové okná na potvrdenie.

1. Stlačte **Ď**.
✓ Ďalšie informácie sa zobrazia na niekoľko sekúnd.
2. Ak sú texty dlhšie, môžete listovať pomocou otočného voliča.

4.4 Vnútroň priestor

Funkcie vo vnútornom priestore uľahčujú prevádzku vášho spotrebiča.

Osvetlenie vnútorného priestoru

Ak otvoríte dverka spotrebiča, zapne sa osvetlenie vnútorného priestoru. Ak zostanú dverka otvorené dlhšie ako 15 minút, osvetlenie sa znova vypne.

Po spustení prevádzky sa osvetlenie vnútorného priestoru zapne pri väčšine druhov prevádzky. Po skončení prevádzky sa osvetlenie vnútorného priestoru vypne. V základných nastaveniach môžete určiť, či sa osvetlenie vnútorného priestoru zapne počas prevádzky. → *Strana 15*

Chladiaci ventilátor

V prípade potreby sa chladiaci ventilátor zapne a vypne. Teplý vzduch uniká cez dverka.

POZOR!

Zakrytie vetracieho otvoru môže spôsobiť prehriatie spotrebiča.

- ▶ Nezakrývajte vetrací otvor.

Aby po prevádzke vnútorný priestor rýchlejšie vychladol, chladiaci ventilátor istý čas dobieha. Čas dobehu chladiaceho ventilátora môžete zmeniť v základných nastaveniach. → *Strana 15*

Výšky zasunutia

Výšky zasunutia sa počítajú zdola nahor.

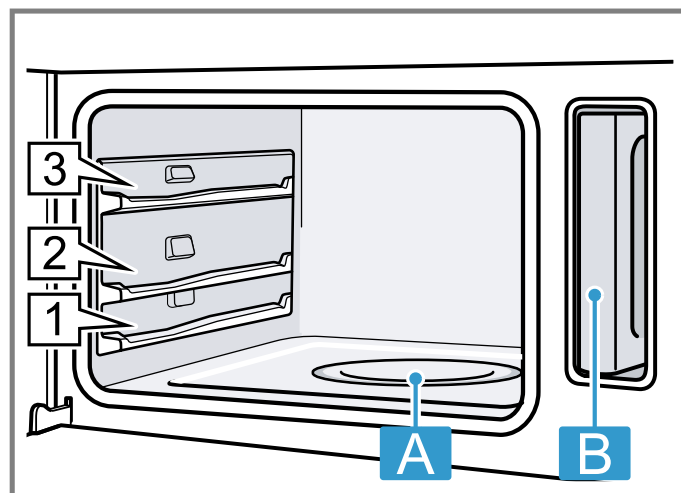

A Odparovacia miska

B Nádržka na vodu a otvor na nádržku

4.5 Dverka spotrebiča

Keď otvoríte dverka počas prebiehajúcej prevádzky spotrebiča, prevádzka sa zastaví. Keď zatvoríte dverka spotrebiča, prevádzka bude automaticky pokračovať.

5 Príslušenstvo

Používajte originálne príslušenstvo. Je prispôbené vášmu spotrebiču.

Poznámka: Keď sa príslušenstvo rozhorúči, môže sa zdeformovať. Deformácie nemá žiadny vplyv na funkciu. Keď príslušenstvo vychladne, deformácia zmizne.

V závislosti od typu spotrebiča môže byť dodané príslušenstvo rôzne.

Príslušenstvo	Vlastnosti	Použitie
Parná nádoba, nedierovaná, veľkosť L		<ul style="list-style-type: none"> ■ Varenie ryže, strukovín alebo obilnín ■ Odkvapkávajúca tekutina sa zachytí, napr. pri príprave v pare
Parná nádoba, dierovaná, veľkosť L		<ul style="list-style-type: none"> ■ Varenie celej ryby alebo väčšieho množstva zeleniny v pare ■ Odšťavovanie veľkého množstva bobuľového ovocia

5.1 Zaisťovacia funkcia

Zaisťovacia funkcia zabraňuje prevráteniu príslušenstva pri vytiahnutí.

Príslušenstvo môžete vytiahnuť približne do polovice, pokiaľ sa nezaistí. Ochrana proti prevráteniu funguje iba v prípade, že príslušenstvo správne zasuniete do vnútorného priestoru.

5.2 Zasunutie parnej nádoby

POZOR!

Hromadenie tepla poškodzuje spotrebič.

- ▶ Na dno vnútorného priestoru nikdy neukladajte žiadne príslušenstvo, fóliu, papier na pečenie alebo riad.
- ▶ Dno vnútorného priestoru nikdy nevykladajte fóliou akéhokoľvek druhu.

sk Pred prvým použitím

- ▶ Dno vnútorného priestoru a odparovaciu misku udržujte čisté.
- ▶ Riad dávajte vždy do dierovanej varnej nádoby.

1. Parnú nádobu otočte tak, aby bol zárez **a** vzadu a smeroval nahor.

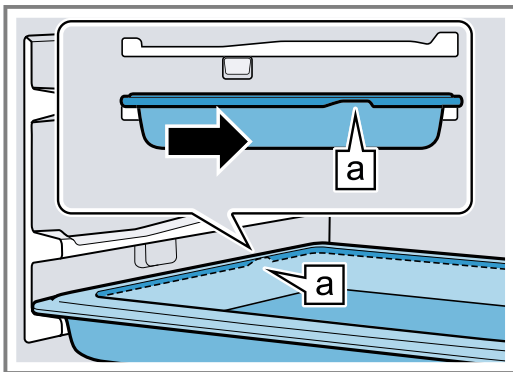

2. Parnú nádobu nevysúvajte cez priehlbnu **b**.

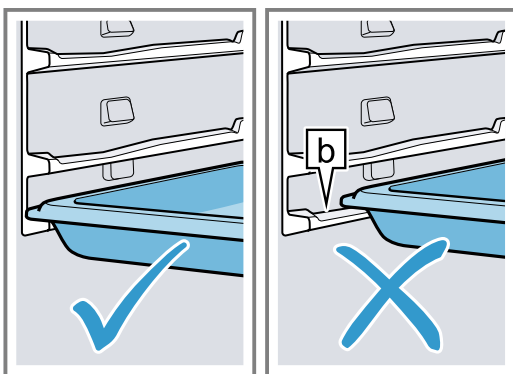

3. Parnú nádobu uchopte v strede a zasuňte.

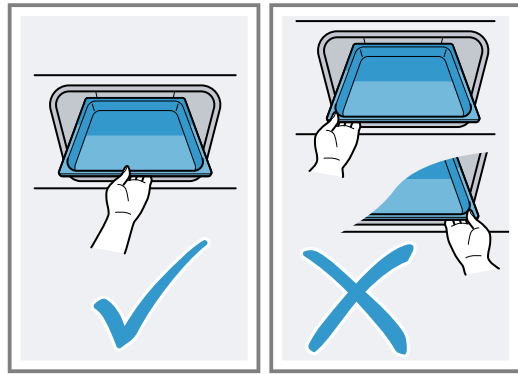

5.3 Ďalšie príslušenstvo

Ďalšie príslušenstvo si môžete kúpiť v zákazníckom servise, v špecializovaných predajniach alebo na internete. Rozsiahlu ponuku pre váš spotrebič nájdete na internete alebo v našich prospektoch:

www.bosch-home.com

Príslušenstvo je špecifické pre daný spotrebič. Uveďte pri kúpe vždy presné označenie (E-Nr.) vášho spotrebiča.

Informácie o tom, ktoré príslušenstvo je k dispozícii pre váš spotrebič, nájdete v e-shope alebo sa dozviete v zákazníckom servise.

6 Pred prvým použitím

Vykonajte nastavenia pre prvé uvedenie do prevádzky. Vyčistite spotrebič a príslušenstvo.

6.1 Rozsah tvrdosti vody

Pred prvým uvedením do prevádzky sa informujte vo vašej vodárenskej spoločnosti o tvrdosti vody. Aby vás spotrebič mohol spoľahlivo upozorniť na potrebu odstránenia vodného kameňa, musíte správne nastaviť rozsah tvrdosti vody.

POZOR!

Ak je nastavená nesprávna tvrdosť vody, spotrebič vás nemôže včas upozorniť na potrebu odstránenia vodného kameňa.

- ▶ Nastavte správnu tvrdosť vody.

Poškodenie spotrebiča použitím nevhodných tekutín.

- ▶ Nepoužívajte destilovanú vodu, silno chlórovanú vodu z vodovodu (> 40 mg/l) alebo iné tekutiny.

- ▶ Používajte výlučne čerstvú, studenú vodu z vodovodu, zmäkčenú vodu alebo minerálnu vodu bez obsahu oxidu uhličitého.

Poznámky

- Keď používate minerálnu vodu, potom nastavte rozsah tvrdosti vody na „veľmi tvrdá“. Keď používate minerálnu vodu, tak len minerálnu vodu bez oxidu uhličitého.
- Ak má vaša voda vysokú tvrdosť, odporúčame vám používať zmäkčenú vodu. Keď používate výlučne zmäkčenú vodu, nastavte rozsah tvrdosti vody na „zmäkčená“.

Nastavenie	Tvrdosť vody v mmol/l	Nemecká stupnica tvrdosti v dH	Francúzska stupnica tvrdosti v °fH
00 (zmäkčená) ¹	-	-	-
01 (mäkká)	do 1,5	do 8,4	do 15
02 (stredne tvrdá)	1,5 – 2,5	8,4 – 14	15 – 25

¹ Nastavte iba vtedy, ak sa používa výlučne zmäkčená voda.

² Nastavte aj pre minerálnu vodu. Používajte výlučne pre nesýtenú minerálnu vodu.

Nastavenie	Tvrdosť vody v mmol/l	Nemecká stupnica tvrdosti v dH	Francúzska stupnica tvrdosti v °fH
03 (tvrdá)	2,5 – 3,8	14 – 21,3	25 – 38
04 (veľmi tvrdá) ²	nad 3,8	nad 21,3	nad 38

¹ Nastavte iba vtedy, ak sa používa výlučne zmäkčená voda.

² Nastavte aj pre minerálnu vodu. Používajte výlučne pre nesýtenú minerálnu vodu.

6.2 Prvé uvedenie do prevádzky

Po elektrickom zapojení alebo po dlhšom výpadku prúdu sa zobrazia nastavenia pre prvé uvedenie spotrebiča do prevádzky.

Poznámka: Nastavenia môžete kedykoľvek zmeniť v základných nastaveniach.

→ "Základná obsluha", Strana 9

Nastavenie jazyka

- Otočným voličom nastavte jazyk.
 - Stlačte .
- ✓ Objaví sa ďalšie nastavenie.

Nastavenie času

- Otočným voličom nastavte čas.
 - Stlačte .
- ✓ Objaví sa ďalšie nastavenie.

Nastavenie tvrdosti vody

- Otočným voličom nastavte rozsah tvrdosti vody.
 - Stlačte .
- ✓ Rozsah tvrdosti vody je uložený.
 ✓ Na displeji sa objaví upozornenie, že prvé uvedenie do prevádzky je ukončené.
 ✓ Zobrazí sa aktuálny čas.

6.3 Kalibrácia spotrebiča

Teplota varu vody závisí od tlaku vzduchu. Pri kalibrácii sa spotrebič nastaví na tlakové pomery na mieste inštalácie. Pri kalibrácii môže vzniknúť veľa pary.

Kalibrácia

Poznámky

- Počas kalibrácie neotvárajte dvierka spotrebiča. V opačnom prípade sa kalibrácia zruší.

- Ak chcete po presťahovaní prispôbiť spotrebič novému miestu inštalácie, obnovte základné nastavenia na výrobné nastavenia. Zopakujte prvé uvedenie do prevádzky a kalibráciu.
- Spotrebič má uložené nastavenia kalibrácie aj pri výpadku prúdu alebo odpojení od elektrickej siete. Nemusí sa znova kalibrovať.

Požiadavka: Vnútrotný priestor je chladný alebo má izbovú teplotu.

- Z vnútrotného priestoru vyberte príslušenstvo a zvyšky obalu, ako napr. guľôčky polystyrénu.
- Hladké plochy vo vnútrotnom priestore utrite mäkkou a vlhkou handrou.
- Zapnite spotrebič pomocou .
- Naplňte nádržku na vodu.
→ "Naplnenie nádržky na vodu", Strana 10
- Nastavte nasledujúci druh ohrevu, teplotu a čas.
→ "Nastavenie druhu ohrevu a teploty", Strana 11

Nastavenie	Hodnota
Druh ohrevu	Varenie v pare 
Teplota	100 °C
Čas trvania	20 minút

- Vypnite spotrebič stlačením .
- Počkajte, kým vnútrotný priestor nevychladne.

6.4 Čistenie vnútrotného priestoru

Požiadavka: Vnútrotný priestor je chladný alebo má izbovú teplotu.

- Hladké plochy vyčistite umývacím roztokom a handričkou.
- Nádržku na vodu vyprázdňte a vysušte.
- Vysušte vnútrotný priestor.

6.5 Čistenie príslušenstva

- Príslušenstvo vyčistite umývacím roztokom a handričkou alebo mäkkou kefkou.

7 Základná obsluha

7.1 Zapnutie spotrebiča

- ▶ Zapnite spotrebič stlačením .
- ✓ Na displeji sa zobrazí logo Bosh. Následne sa zobrazí zoznam výberu druhov ohrevu.

7.2 Vypnutie spotrebiča

- ▶ Vypnite spotrebič stlačením .
- ✓ Spotrebič sa vypne. Spustené funkcie sa zrušia.
- ✓ Na displeji sa zobrazí čas alebo ukazovateľ zvyškového tepla.

7.3 Spustenie prevádzky

- ▶ Spustíte prevádzku stlačením .
- ✓ Na displeji sa zobrazia nastavenia, doba prevádzky, obvodová línia a línia rozohrievania.

7.4 Prerušenie alebo zrušenie prevádzky

Prevádzku môžete kedykoľvek zrušiť.

1. Na prerušenie prevádzky otvorte dverka spotrebiča a stlačte \triangleright .
 - ✓ Po prerušení alebo zrušení prevádzky môže chladiaci ventilátor bežať ďalej.
2. Na pokračovanie prevádzky zatvorte dverka spotrebiča a znova stlačte \triangleright .
3. Na resetovanie všetkých nastavení a úplné prerušenie prevádzky stlačte \odot na 3 sekundy.
 - ✓ Spotrebič zruší prebiehajúce funkcie.

7.5 Naplnenie nádržky na vodu

Nádržka na vodu sa nachádza vedľa vnútorného priestoru. Pred spustením prevádzky s parou naplňte nádržku na vodu.

⚠ VAROVANIE – Riziko obarenia!

Pri otvorení dverok spotrebiča môže unikať veľmi horúca para. Para nie je vždy viditeľná v závislosti od teploty.

- ▶ Pri otváraní nestojte blízko spotrebiča.
- ▶ Dverka spotrebiča opatrne otvorte.
- ▶ Deti udržiavajte v bezpečnej vzdialenosti.

Voda v odparovacej miske je po vypnutí stále horúca.

- ▶ Nikdy nevyprázdňujte odparovaciu misku ihneď po vypnutí spotrebiča.

- ▶ Pred čistením nechajte spotrebič vychladnúť.

Pri otvorení dverok spotrebiča môže zo spotrebiča vytečť horúca voda.

- ▶ Pri otváraní nestojte blízko spotrebiča.
- ▶ Dverka spotrebiča opatrne otvorte.
- ▶ Deti udržiavajte v bezpečnej vzdialenosti.
- ▶ Keď odparovacia miska preteká, nádržku na vodu nenapĺňajte.

POZOR!

Poškodenie spotrebiča použitím nevhodných tekutín.

- ▶ Nepoužívajte destilovanú vodu, silno chlórovanú vodu z vodovodu (> 40 mg/l) alebo iné tekutiny.
- ▶ Používajte výlučne čerstvú, studenú vodu z vodovodu, zmäkčenú vodu alebo minerálnu vodu bez obsahu oxidu uhličitého.

Požiadavka: Skontrolujte, či je rozsah tvrdosti vody správne nastavený. → *Strana 8*

1. Otvorte dverka spotrebiča.
2. Vyberte nádržku na vodu z priestoru pre nádržku.

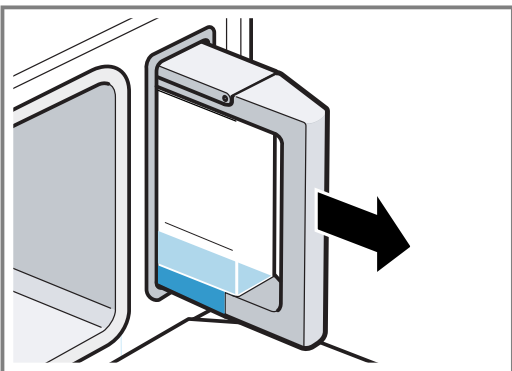

3. Nádržku na vodu naplňte až po značku **max** studenou vodou.

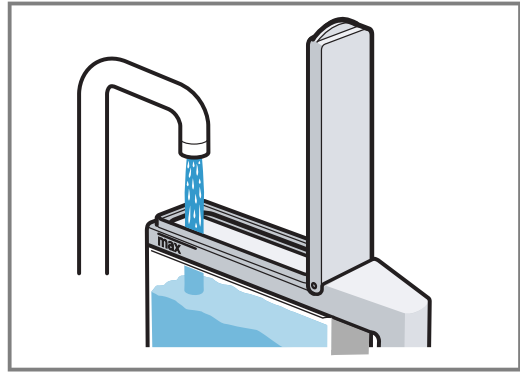

4. Zatvorte veko nádržky.
5. Nádržku na vodu vložte do otvoru na nádržku.

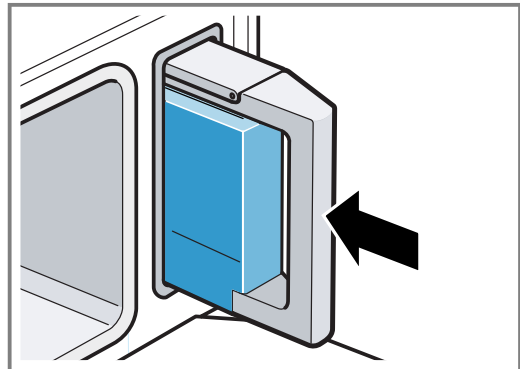

6. Skontrolujte, či nádržka na vodu je vsunutá do otvoru tak, aby nevyčnievala.

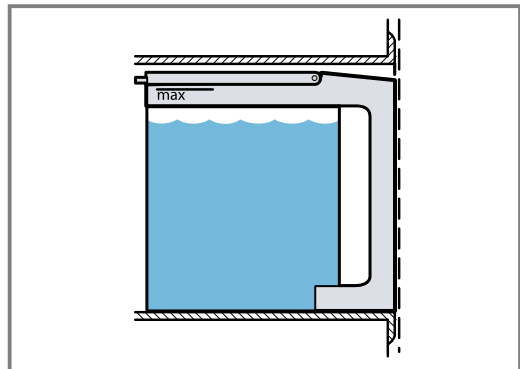

7. Zatvorte dverka spotrebiča.

7.6 Doplnenie vody do nádržky na vodu

Keď je počas varenia v pare nádržka na vodu prázdna, prevádzka sa preruší.

1. Dverka spotrebiča opatrne otvorte.
2. Vyberte nádržku na vodu z priestoru pre nádržku.
3. Nádržku na vodu naplňte vodou.
4. Nádržku na vodu vložte do otvoru na nádržku.
5. Zatvorte dverka spotrebiča.
6. Ak chcete pokračovať v prevádzke, stlačte \triangleright .

7.7 Nastavenie druhu ohrevu a teploty

Ak zapnete spotrebič, zobrazí sa navrhovaný druh prevádzky a teplota. Toto nastavenie môžete spustiť priamo pomocou . Keď chcete iné nastavenia, zmeňte hodnoty.

Požiadavka: Nádržka na vodu je dostatočne naplnená vodou.

1. Zapnite spotrebič stlačením .
 2. Ak chcete zvoliť druh ohrevu, na ovládacej ploche stlačte symbol druhu ohrevu.
 - ✓ Teplota je na displeji zvýraznená. Na ovládacej ploche svieti .
 3. Otočným voličom nastavte teplotu.
 4. Stlačte .
- ✓ Prevádzka sa spúšťa.

7.8 Hlásenie „Naplniť nádržku na vodu“

Keď nastavíte druh ohrevu a nádržka na vodu je naplnená len do polovice, spotrebič hlási "Naplniť nádržku na vodu".

Keď voda v nádržke je dostatočná na prevádzku, môžete spotrebič spustiť.

Ak voda v nádržke nie je dostatočná na prevádzku, naplňte vodu do nádržky na vodu.

→ "Naplnenie nádržky na vodu", Strana 10

7.9 Zmena teploty

Po štarte sa na displeji zobrazí teplota.

- ▶ Teplotu zmeníte pomocou otočného voliča.
- ✓ Teplota bude zmenená a priamo prevzatá.

7.10 Zmena druhu ohrevu

Keď zmeníte druh ohrevu, zrušia aj ostatné nastavenia.

1. Na zmenu druhu ohrevu musíte prerušiť prevádzku pomocou .
2. Vyberte druh ohrevu.
3. Na displeji sa zobrazí druh ohrevu a teplota.

7.11 Prerušenie prevádzky

Poznámka: Proces odstraňovania vodného kameňa nie je možné prerušiť.

- ▶ držte stlačené, až sa preruší prevádzka spotrebiča.
- ✓ Po prerušení alebo zrušení prevádzky môže chladiaci ventilátor bežať ďalej.

7.12 Po každej prevádzke s parou

Po každej prevádzke zostane vo vnútornom priestore vlhkosť a nečistoty. Po každej prevádzke spotrebič vysušte a vyčistite. Vypustite nádržku na vodu.

Po každej prevádzke s parou

1. Vysušte vnútorný priestor.
 - "Sušenie varného priestoru", Strana 17
2. Vyprázdnite nádržku na vodu.
 - "Vyprázdnenie nádržky na vodu", Strana 17

8 Časové funkcie

Váš spotrebič má rôzne časové funkcie, ktorými môžete riadiť jeho prevádzku.

8.1 Prehľad časových funkcií

Môžete nastaviť čas trvania a koniec prevádzky. Časovač sa dá nastaviť nezávisle od prevádzky.

Časová funkcia	Použitie
Časovač	Časovač môžete nastaviť nezávisle od prevádzky. Neovplyvňuje spotrebič.
Čas trvania	Ak pri prevádzke nastavíte čas trvania, po uplynutí času trvania spotrebič automaticky prestane hriať.
Koniec	K času trvania môžete nastaviť denný čas, kedy sa má prevádzka ukončiť. Spotrebič sa spustí automaticky, takže prevádzka je ukončená v požadovanom čase.

8.2 Nastavenie časovača

Časovač funguje nezávisle od prevádzky. Časovač môžete nastaviť pri zapnutom alebo vypnutom spotrebiči v rozsahu do 23 hodín 59 minút. Časovač má vlastný signál, takže budete počuť, či uplynul čas časovača alebo čas trvania.



Tip: Ak chcete, aby sa spotrebič vypol po uplynutí času, použite čas trvania.

Poznámky

- Čas nastavený na časovači začína vždy na 0 minútach.
 - Čím je vyššia hodnota, tým väčšie časové kroky budú pri nastavení.
1. Stlačte .
 - ✓ Symbol svieti červenou farbou.
 2. Otočným voličom nastavte čas na časovači.
 3. Stlačte .
 - Po niekoľkých sekundách sa automaticky spustí časovač.
 - ✓ Čas na časovači sa odpočítava.
 - ✓ Ak počas prevádzky stlačíte , zobrazí sa čas na časovači.
 - ✓ Po uplynutí času zaznie signál.
 4. Keď chcete signál predčasne ukončiť, stlačte .



Zmena časovača

Čas nastavený na časovači môžete kedykoľvek zmeniť.

1. Stlačte .
2. Otočným voličom zmeňte čas časovača.
3. Potvrďte stlačením .

Zrušenie časovača





Čas nastavený na časovači môžete kedykoľvek zrušiť.

1. Stlačte .
 2. Otočným voličom vráťte čas časovača na nulu.
 3. Potvrďte stlačením .
- ✓ Červený symbol zhasne.



8.3 Nastavenie času trvania

Po uplynutí nastaveného času trvania sa spotrebič automaticky vypne. Čas trvania môžete používať iba v kombinácii s nejakým druhom ohrevu. Môžete nastaviť maximálne 23 hodín a 59 minút.

Požiadavka: Druh ohrevu a teplota alebo stupeň sú nastavené.

1. Stlačte .
- ✓ Symbol svieti červenou farbou.
2. Otočným voličom nastavte požadovaný čas trvania. Do jednej hodiny sa dá čas trvania nastaviť v minútových intervaloch, potom v 5-minútových intervaloch. Čas skončenia sa vypočíta automaticky.
3. Prevádzku spustíte stlačením .
- ✓ Spotrebič začne hriať. Čas trvania sa odpočítava.
- ✓ Po uplynutí času trvania zaznie signál. Na displeji je čas trvania nula.
4. Po uplynutí času trvania:
 - Keď chcete signál predčasne ukončiť, stlačte ľubovoľné dotykové pole.
 - Ak chcete opakovane nastaviť čas trvania, stlačte  a nastavte čas trvania otočným voličom.
 - Ak chcete pokračovať v prevádzke bez času trvania, spustíte pomocou .
 - Keď je jedlo hotové, spotrebič vypnete stlačením .

Poznámky

- Keď ste spustili druh ohrevu Varenie v pare , čas trvania ohrevu začne plynúť až vtedy, keď sa dosiahne nastavená teplota.
- Ak počas varenia v pare  otvoríte dvierka spotrebiča, prevádzka sa pozastaví. Po zatvorení dvierok spotrebiča sa musí spotrebič znova rozohriať na nastavenú teplotu, kým začne čas trvania plynúť ďalej.

Zmena času trvania



Čas trvania môžete kedykoľvek zmeniť.

1. Stlačte .
2. Čas trvania zmeníte otočným voličom.

3. Potvrďte stlačením .

Zrušenie času trvania

Čas trvania môžete kedykoľvek zrušiť.

1. Stlačte .
 2. Otočným voličom vráťte čas trvania na nulu.
 3. Potvrďte stlačením .
- Ak chcete pokračovať v prevádzke bez času trvania, spustíte pomocou .





8.4 Nastavenie času ukončenia

Čas, kedy sa má skončiť čas trvania ohrevu, môžete posunúť až o 23 hodín a 59 minút.

Poznámky



- Aby ste dosiahli dobrý výsledok pečenia, čas konca neposúvajte, keď sa už spustila prevádzka.
- Potraviny nesmú zostať vo varnom priestore príliš dlho, aby sa nepokazili.

Požiadavka: Čas trvania je nastavený.

1. Opätovne stlačte .
2. Koniec posuňte otočným voličom.
3. Prevádzku spustíte stlačením .
- ✓ Na displeji sa zobrazí čas spustenia. Spotrebič je v čakacej pozícii.
- ✓ Po dosiahnutí času spustenia spotrebič spustí ohrev a čas trvania začne plynúť.
- ✓ Po uplynutí času trvania zaznie signál. Na displeji je čas trvania nula.
4. Po uplynutí času trvania:
 - Ak chcete opakovane nastaviť čas trvania, stlačte  a nastavte čas trvania otočným voličom.
 - Ak chcete pokračovať v prevádzke bez času trvania, spustíte pomocou .
 - Keď je jedlo hotové, spotrebič vypnete stlačením .



Zmena času ukončenia

Aby ste dosiahli dobrý výsledok pečenia, nastavený čas ukončenia zmeňte skôr, než sa spustí prevádzka a začne plynúť čas trvania.

1. Prerušte prevádzku stlačením .
2. Stlačte dvakrát .
3. Čas trvania zmeníte otočným voličom.
4. Pokračujte v prevádzke stlačením .

Zrušenie času ukončenia

Nastavený čas ukončenia môžete kedykoľvek vymazať.





1. Prerušte prevádzku stlačením .
 2. Stlačte dvakrát .
 3. Čas trvania zmeníte otočným voličom.
 4. Pokračujte v prevádzke stlačením .
- ✓ Čas trvania plynie a spustí sa prevádzka.

9 Pokrmy

S druhom prevádzky "Jedlá" môžete celkom jednoducho pripravovať jedlá. Spotrebič pre vás vyberie optimálne nastavenie.

9.1 Nastavenie pokrmu



Poznámka: Čas trvania závisí od jedla. Čas trvania nie je možné zmeniť.

1. Stlačte .
2. Zvoľte jedlo pomocou otočného voliča.
3. Jedlo potvrdte stlačením .
- ✓ Na displeji sa zobrazí, akú úroveň zasunutia a ktoré príslušenstvo alebo riad máte použiť.
4. Prevádzku spustíte stlačením .
- ✓ Spotrebič spustí ohrev a čas trvania začne plynúť.
- ✓ V prvých minútach sa môže zmeniť zobrazený čas trvania, pretože čas rozohrievania závisí napr. od teploty prísad a vody.
- ✓ Po uplynutí času trvania zaznie signál a spotrebič prestane hriať.
5. Po uplynutí času trvania:
 - Keď chcete signál predčasne ukončiť, stlačte .
 - Pri niektorých pokrmoch môžete v prípade potreby dopekať.
→ "Dopekanie", Strana 13
 - Keď je jedlo hotové, spotrebič vypnite pomocou .

9.2 Posunutie času ukončenia

Pri niektorých jedlách môžete posunúť čas skončenia.

Požiadavky

- Jedlo je zvolené.
 - Prevádzka nie je spustená.
1. Stlačte .
 2. Otočným voličom nastavte požadovaný čas ukončenia.
 3. Prevádzku spustíte stlačením .

9.5 Prehľad pokrmov

Všimnite si upozornenia týkajúce sa jedál.

Jedlo	Hmotnosť/množstvo	Príslušenstvo / riad	Úroveň zasunutia
Ružičky karfiolu, varené v pare ^{1,2}	Ružičky rovnakej veľkosti	Dierovaná + nedierovaná nádoba na parenie	2 + 1
Ružičky brokolice, varené v pare ^{1,2}	Ružičky rovnakej veľkosti	Dierovaná + nedierovaná nádoba na parenie	2 + 1
Zelená fazuľka, varená v pare ^{1,2}	-	Dierovaná + nedierovaná nádoba na parenie	2 + 1
Plátky karotky, varené v pare ^{1,2}	Hrúbka plátkov cca 3 mm	Dierovaná + nedierovaná nádoba na parenie	2 + 1
Mrazená miešaná zelenina, varená v pare ²	-	Dierovaná + nedierovaná nádoba na parenie	2 + 1

¹ Pre toto jedlo môžete nastaviť čas skončenia.

² Korenie pridávajte do zeleniny až po uvarení.







³ Filety alebo varené jedlo neukladajte na seba.

- ✓ Na displeji sa zobrazí čas spustenia. Spotrebič je v čakacej pozícii.
- ✓ Po dosiahnutí času spustenia spotrebič spustí ohrev a čas trvania začne plynúť.
- ✓ Po uplynutí času trvania zaznie signál. Na displeji je čas trvania nula.

Poznámka: Čas ukončenia nie je možné dodatočne zmeniť.

9.3 Dopekanie

Pri niektorých pokrmoch ponúkne spotrebič po uplynutí času trvania dopekánie. Dopekanie môžete použiť ľubovoľne často.

1. Keď nechcete dopekať, stlačte  a spotrebič vypnite pomocou .
2. Ak chcete pokrm dopekať, stlačte .
- ✓ Na displeji sa zobrazí čas trvania.
3. V prípade potreby čas trvania zmeníte otočným voličom.
4. Prevádzku spustíte stlačením .
- ✓ Spotrebič spustí ohrev a čas trvania začne plynúť.
- ✓ Po uplynutí času trvania zaznie signál. Spotrebič prestane hriať. Upozornenie na dopekánie sa zobrazí opakovaně.
5. Po uplynutí času trvania:
 - Keď chcete signál predčasne ukončiť, stlačte .
 - Keď chcete ešte dopekať, stlačte .
 - Keď je jedlo hotové, spotrebič vypnite pomocou .

9.4 Zrušenie nastavenia

Po spustení sa nastavenia už nedajú zmeniť.

- ▶ Na vymazanie všetkých nastavení vypnite spotrebič pomocou .
- ✓ Všetky nastavenia sú vymazané. Môžete znova vykonať nastavenie.

Jedlo	Hmotnosť/množstvo	Príslušenstvo / riad	Úroveň zasunutia
Zemiaky varené v šupke ¹	Stredne veľké, Ø 4 – 5 cm	Dierovaná + nedierovaná nádoba na parenie	2 + 1
Ryža basmati	max. 0,75 kg	nedierovaná nádoba na parenie	2
Ryža naturál	max. 0,75 kg	nedierovaná nádoba na parenie	2
Kuskus	max. 0,75 kg	nedierovaná nádoba na parenie	2
Veľkozrnná šošovica	max. 0,55 kg	nedierovaná nádoba na parenie	2
Regenerované uvarené prílohy ¹		nedierovaná nádoba na parenie	2
Čerstvé kuracie prsia, varené v pare ³	Celková hmotnosť 0,2 – 0,5 kg	Dierovaná + nedierovaná nádoba na parenie	2 + 1
Čerstvé rybie filé varené v pare ³	max. hrúbka 2,5 cm	Dierovaná + nedierovaná nádoba na parenie	2 + 1
Čerstvá ryba v celku varená v pare ³	0,3 – 2 kg	Dierovaná + nedierovaná nádoba na parenie	2 + 1
Príprava jogurtu v pohároch	-	Poháre + nedierovaná nádoba na parenie	2
Príprava ryže v mlieku	-	nedierovaná nádoba na parenie	2
Príprava ovocného kompótu ¹	-	nedierovaná nádoba na parenie	2
Dezinfikovanie fliaš ¹		nedierovaná nádoba na parenie	2
Príprava vaječ namätko ¹	Vajcia veľkosti M, max. 1 kg	Dierovaná + nedierovaná nádoba na parenie	2 + 1
Príprava vaječ natvrdo ¹	Vajcia veľkosti M, max. 1,8 kg	Dierovaná + nedierovaná nádoba na parenie	2 + 1

¹ Pre toto jedlo môžete nastaviť čas skončenia.

² Korenie pridávajte do zeleniny až po uvarení.

³ Filety alebo varené jedlo neukladajte na seba.

9.6 Pokyny na prípravu jedál

Postupujte podľa pokynov na spotrebiči. Pri príprave jedál postupujte podľa týchto informácií.

- Všetky programy sú nastavené na pečenie na jednej úrovni. Časy ohrevu sa môžu v závislosti od množstva a kvality prísad líšiť.

Množstvo/hmotnosť

- Do príslušenstva dávajte potraviny max. do výšky 4 cm.
- Neprekračujte maximálnu hmotnosť uvedenú v odporúčaníach.

Príslušenstvo / riad

- Použite riad uvedený v príslušenstve.
- Pri varení v dierovanej nádobe na parenie zasuňte pod ňu aj nedierovanú nádoba na parenie do výšky 1. Kvapkajúca tekutina sa zachytí.

Príprava obilných výrobkov alebo šošovice

Odvážte potraviny a pridajte vodu v správnom pomere:

- Ryža basmati 1:1,5
- Kuskus 1:1
- Ryža naturál 1:1,5
- Veľkozrnná šošovica 1:2
- Aby voda rýchlejšie nasiakla, premiešajte obilniny hneď po uvarení.

Ryba

- Vymastite dierovanú nádoba na parenie.
- Celé ryby alebo rybie filé nekladte na seba.
- Zvoľte rovnako veľké ryby alebo rybie filé.
- Zadaťte hmotnosť najťažšieho kúska ryby.

Vajcia

- Vajcia pred prípravou poprepichajte.
- Vajcia neukladajte na seba.

Kuracie prsia

- Kuracie prsia neukladajte na seba.

Zelenina

- Korenie pridávajte do zeleniny až po uvarení.

Príprava jogurtu

1. Mlieko zohrejte na varnom paneli na 90 °C. Pri trvanlivom mlieku stačí aj 40 °C.
2. Mlieko nechajte vychladnúť na 40 °C.
3. Do mlieka vmiešajte 150 g jogurtu s teplotou ako v chladničke.
4. Naplňte do šálok alebo malých pohárov a zakryte potravinovou fóliou.
5. Šálky alebo poháre položte do nádoby na parenie.
6. Zohľadnite údaje v prehľade a spustite program. → *Strana 13*
7. Po úprave dajte jogurt schlaďiť do chladničky.

Príprava ryže v mlieku

1. Odvážte ryžu.
 2. Pridajte 2,5-násobné množstvo mlieka.
 3. Ryžu a mlieko dajte do príslušenstva max. do výšky 2,5 cm.
 4. Zohľadnite údaje v prehľade a spustite program. → *Strana 13*
 5. Po uvarení ryžu premiešajte.
- ✓ Ryža nasaje zvyšné mlieko.

Príprava ovocného kompótu

Program je vhodný len na kôstkové a jadrové ovocie.

1. Odvážte ovocie.
2. Pridajte cca 1/3 vody.
3. Podľa chuti pridajte cukor a koreniny.
4. Zohľadnite údaje v prehľade a spustíte program.
→ *Strana 13*

Dezinfikovanie dojčenských fľaštičiek

Pomocou vášho spotrebiča a môžete dezinfikovať fľaštičky. Postup zodpovedá bežnému vyváraníu.

1. Fľaštičky ihneď po vypití vyčistite kefkou na fľaše.
2. Fľaštičky umyte v umývačke riadu.
3. Fľaštičky postavte do dierovanej nádoby na parenie tak, aby sa navzájom nedotýkali.
4. Zohľadnite údaje v prehľade a spustíte program.
→ *Strana 13*
5. Fľaštičky osušte čistou utierkou.





10 Detská poistka

Zabezpečte spotrebič tak, aby ho deti nemohli náhodne zapnúť alebo zmeniť nastavenia.

10.1 Aktivovanie a deaktivovanie detskej poistky

Detskú poistku môžete aktivovať a deaktivovať na zapnutom a vypnutom spotrebiči.

1. Na aktivovanie detskej poistky podržte  stlačené cca 4 sekundy.

- ✓ Na displeji sa objaví upozornenia na potvrdenie.
 - ✓ Ovládací panel je zablokovaný. Spotrebič je možné vypnúť iba pomocou .
 - ✓ Keď je spotrebič zapnutý, svieti . Keď je spotrebič vypnutý,  nesvieti.
2. Na deaktivovanie detskej poistky podržte  stlačené cca 4 sekundy.
- ✓ Na displeji sa objaví upozornenia na potvrdenie.

11 Základné nastavenia

Spotrebič môžete prispôbiť vašim potrebám.

11.1 Prehľad základných nastavení

Tu nájdete prehľad základných a výrobných nastavení. Základné nastavenia závisia od vybavenia vášho spotrebiča.

Poznámky

- Zmeny nastavení jazyka, zvukového signálu tlačidiel a jasú displeja sa okamžite prejaví. Všetky ostatné nastavenia sú účinné až po ich uložení.
- Po dlhom výpadku prúdu sa na displeji zobrazia nastavenia pre prvé uvedenie do prevádzky. Znova musíte nastaviť jazyk, čas a dátum.

Nastavenie	Výber
Jazyk	K dispozícii ďalšie jazyky
Čas trvania	Čas v 24 h formáte
Dátum	Nastavenie aktuálneho dátumu
tvrdosť vody	00 (zmäkčená) 01 (mäkká) 02 (stredná) 03 (tvrdá) 04 (veľmi tvrdá)
Zvukový signál	Krátky (30 s) Stredný (1 min.) ¹ Dlhý (5 min.)



¹ Továrnske nastavenie (môže sa líšiť v závislosti od typu spotrebiča)



Nastavenie	Výber
Zvukový signál tlačidiel	Vypnutý ¹ (Tón tlačidla  zostane aktívny aj napriek deaktivovanému tónu tlačidla) Zapnutý
Jas zobrazení	Dá sa nastaviť v 5 stupňoch
Zobrazenie času	Digitálne ¹ Vyp.
Osvetlenie	Zapnuté počas prevádzky ¹ Vypnuté počas prevádzky
Začiatkový druh prevádzky	Druhy ohrevu ¹ AutoPilot
Vypnutie displeja v noci	Vypnuté ¹ Zapnutý
Logo značky	Ukazovatele ¹ Nezobrazíť
Čas dobehu ventilátora	Odporúčané ¹ Minimálny
Výrobné nastavenia	Vynulovať Neresetovať ¹

¹ Továrnske nastavenie (môže sa líšiť v závislosti od typu spotrebiča)

11.2 Zmena základných nastavení

Požiadavka: Spotrebič je vypnutý.

1.  držte stlačené cca 3 sekundy.
 2. Upozornenia na displeji potvrdíte pomocou .
- ✓ Na displeji sa zobrazí prvé základné nastavenie.
3. Otočným voličom zmeňte základné nastavenie.





4. Stlačte .
- ✓ Na displeji sa zobrazí ďalšie základné nastavenie.
5. Základné nastavenia prechádzate pomocou  a v prípade potreby zmeníte otočným voličom.
6. Na uloženie zmien podržte  cca 3 sekundy stlačené.

Zrušenie zmeny základných nastavení

- ▶ Stlačte .
- ✓ Všetky zmeny budú zahodené a neuložia sa.

11.3 Zmena času

Čas zmeníte v základných nastaveniach.

1. Spotrebič vypnete stlačením .
2. Stlačte  na cca 3 sekundy.
3. Ak chcete upozornenia čas, stlačte .
- ✓ Na displeji sa zobrazí nastavenie "Jazyk".
4. Stlačte .
- ✓ Na displeji sa zobrazí nastavenie "Čas".
5. Čas zmeníte otočným voličom.
6. Ak chcete potvrdiť čas, stlačte  na cca 3 sekundy.

12 Čistenie a údržba

Aby váš spotrebič zostal dlhodobo pekný a funkčný, starostlivo ho čistite a starajte sa oň.

12.1 Čistiace prostriedky

Používajte iba vhodné čistiace prostriedky určené na rôzne povrchy spotrebiča.

VAROVANIE – Riziko zásahu elektrickým prúdom!

Vniknutá vlhkosť môže spôsobiť úraz elektrickým prúdom.

- ▶ Na čistenie spotrebiča nepoužívajte parný čistič ani vysokotlakový čistič.

POZOR!

Nevhodné čistiace prostriedky môžu poškodiť povrch spotrebiča.

- ▶ Nepoužívajte agresívne alebo abrazívne čistiace prostriedky.

- ▶ Nepoužívajte čistiace prostriedky na rúry.
- ▶ Na dverovú úchytку alebo ovládací panel nepoužívajte odvápnovacie prostriedky, pretože tieto škvrny sa už nedajú odstrániť.
- ▶ Nepoužívajte žieravé, chlórové alebo agresívne čistiace prostriedky.
- ▶ Soli sú veľmi agresívne a môžu spôsobiť hrdzavé miesta. Odstráňte zvyšky ostrých omáčok alebo soľných jedál z vychladnutého varného priestoru.
- ▶ Nepoužívajte čistiace prostriedky s vysokým obsahom alkoholu.
- ▶ Nepoužívajte tvrdé drôtenky alebo čistiace špongie.

Predná strana spotrebiča

Povrch	Čistiace prostriedky	Pokyny
Hliník	Umývací roztok Jemný čistiaci prostriedok na umývanie okien	Po čistení povrch vždy vysušte mäkkou utierkou. Hliníkový predný panel umyte jemným čistiacim prostriedkom na umývanie okien, mäkkou handrou na okná alebo handrou z mikrovlákna bez chlupov vodorovným smerom a bez tlaku.
Nehrdzavejúca oceľ	Umývací roztok Špeciálne čističe na nehrdzavejúcu oceľ	Po čistení povrch vždy vysušte mäkkou utierkou. Aby ste zabránili korózii, škvrny od vodného kameňa, tuku, škrobu a bielkovín ihneď odstráňte z povrchu z nehrdzavejúcej ocele.

Vnútro spotrebiča

Vnútorý varný priestor s odparovacou miskou	Horúci umývací roztok Octová voda	Na čistenie s horúcim umývacím roztokom alebo octovou vodou použite priloženú čistiacu špongiu alebo mäkkú kefkú na riad.
Príslušenstvo	Horúci umývací roztok Octová voda	Príslušenstvo namočte do horúceho umývacieho roztoku a vyčistite špongiou na umývanie alebo kefkou. Príslušenstvo môžete umyť aj v umývačke riadu. Silné sfarbenie príslušenstva odstráňte octovou vodou.

Nádržka na vodu	Umývací roztok	Nádržku na vodu neumývajte v umývačke riadu.
Otvor na nádržku		Po každej prevádzke vytrite dosucha.
Tesnenie veka nádržky na vodu		Po každej prevádzke vytrite dosucha.

Dvierka spotrebiča

Sklá dvierok	Čistiaci prostriedok na sklo	Po čistení povrch vždy vysušte mäkkou utierkou.
Tesnenie dvierok	Horúci umývací roztok	

12.2 Handrička z mikrovlákná

Handrička z mikrovlákná odstráni vodnaté a tukové nečistoty. Objednávacie číslo 460 770 alebo v internetovom obchode

Utierka z mikrovlákná s voštinovou štruktúrou je vhodná na čistenie citlivých povrchov, napr.:

- sklo
- Sklokeramika
- Nehrdzavejúca oceľ
- Hliník

12.3 Čistiaca špongia

Savú čistiacu špongiu používajte iba na čistenie varného priestoru a na odstránenie zostatkovej vody z misky na odparovanie.

Pred použitím dôkladne vypláčajte čistiacu špongiu. Čistiacu špongiu môžete prať aj v pračke s programom vyvárania.

12.4 Sušenie varného priestoru

⚠ VAROVANIE – Riziko obarenia!

Pri otvorení dvierok spotrebiča môže unikať veľmi horúca para. Para nie je vždy viditeľná v závislosti od teploty.

- ▶ Pri otváraní nestojte blízko spotrebiča.
- ▶ Dvierka spotrebiča opatrne otvorte.
- ▶ Deti udržiavajte v bezpečnej vzdialenosti.

Voda v odparovacej miske je po vypnutí stále horúca.

- ▶ Nikdy nevyprázdňujte odparovaciu misku ihneď po vypnutí spotrebiča.
- ▶ Pred čistením nechajte spotrebič vychladnúť.

1. Dvierka spotrebiča nechajte pootvorené, kým spotrebič nevychladne.
2. Odstráňte nečistoty z vnútorného priestoru.
3. Vychladnutý vnútorný priestor a odparovaciu misku vytrite čistiacou špongiou a vysušte mäkkou utierkou.
4. Ak sa na čelách nábytku vytvorila kondenzácia, čelá nábytku osušte.

12.5 Vyprázdnenie nádržky na vodu

POZOR!

Sušenie nádržky na vodu v horúcom vnútornom priestore spôsobí jej poškodenie.

- ▶ Nesušte nádržku na vodu v horúcom vnútornom priestore.

Umývanie nádržky na vodu v umývačke riadu spôsobuje poškodenie.

- ▶ Nádržku na vodu neumývajte v umývačke riadu.
- ▶ Nádržku na vodu vyčistíte mäkkou handričkou a bežným umývacím prostriedkom.

1. Otvorte dvierka spotrebiča.
2. Nádržku na vodu vyberte a zvyškovú vodu vylejte.
3. Tesnenie na veku otvoru a na otvore na nádržku v spotrebiči dôkladne vysušte.
4. Nádržku na vodu vložte do otvoru na nádržku.
5. Zatvorte dvierka spotrebiča.

12.6 Odstránenie vodného kameňa

Aby váš spotrebič zostal funkčný, musíte z neho pravidelne odstraňovať vodný kameň. Interval odstraňovania vodného kameňa závisí od tvrdosti použitej vody.

Poznámky

- Na odstraňovanie vodného kameňa používajte výlučne tekutý odstraňovač vodného kameňa, ktorý odporúčame (obj. č. 311 680).
- Ak počas odstraňovania vodného kameňa stlačíte , proces sa preruší a spotrebič sa vypne. Po opätovnom zapnutí musíte spotrebič dvakrát prepláchnuť, aby sa odstránili zvyšky po roztoku na odstránenie vodného kameňa. Až do skončenia druhého oplachovania je spotrebič zablokovaný pre iné použitie.
- Keď je možných už len 5 alebo menej prevádzok s parou, spotrebič vás upozorní na potrebu odstránenia vodného kameňa.

Krok	Čas trvania
Odstránenie vodného kameňa → <i>Strana 17</i>	cca 30 min.
Prvé opláchnutie → <i>Strana 18</i>	20 s
Druhé opláchnutie → <i>Strana 18</i>	20 s

Spustenie odstraňovania vodného kameňa

Odstraňovanie vodného kameňa vo vašom spotrebiči trvá cca 30 minút.

POZOR!

Iné odvápnovacie prostriedky môžu spotrebič poškodiť

- ▶ Na odstraňovanie vodného kameňa používajte výlučne tekutý odstraňovač vodného kameňa, ktorý odporúčame. Doby pôsobenia pri odstraňovaní vodného kameňa sú prispôbené podľa použitého odvápnovacieho prostriedku.

Ak sa odvápnovací roztok dostane na ovládací panel alebo iné chýlostivé povrchy, dôjde k ich poškodeniu.

► Odvápnovací roztok okamžite odstráňte vodou.

1. Odvápnovací roztok pripravte zmiešaním 300 ml vody a 60 ml tekutého odvápnovacieho prostriedku.
2. Nádržku na vodu vyberte a nalejte do nej odvápnovací roztok.
3. Zasuňte nádržku na vodu do spotrebiča.
4. Zatvorte dvierka spotrebiča.
5. Stlačte ①
6. Stlačte ⋮.
7. Odstraňovanie vodného kameňa spustíte pomocou ⏏.

Prvý oplachovací cyklus

1. Odvápnovací roztok odstráňte z odparovacej misky priloženou čistiacou špongiou a čistiacu špongiu dôkladne umyte vodou.
2. Vyberte nádržku na vodu a dôkladne ju umyte vodou.
3. Nádržku na vodu naplňte vodou a znova zasuňte.
4. Zatvorte dvierka spotrebiča.
5. Stlačte ⏏.
- ✓ Spotrebič sa oplachuje cca 20 sekúnd.
6. Otvorte dvierka spotrebiča.
7. Zvyšok vody v odparovacej miske zachyťte čistiacou špongiou.
8. Pokračujte druhým oplachovacím cyklom.
→ *Strana 18*

Druhý oplachovací cyklus

1. Vyberte nádržku na vodu a dôkladne ju umyte vodou.
2. Nádržku na vodu naplňte vodou a znova zasuňte.
3. Zatvorte dvierka spotrebiča.
4. Stlačte ⏏.
- ✓ Spotrebič sa oplachuje cca 20 sekúnd.
5. Zvyšok vody v odparovacej miske zachyťte čistiacou špongiou.
6. Vnútny priestor vytrite čistiacou špongiou a potom vysušte mäkkou utierkou.
7. Vypnite spotrebič.
- ✓ Spotrebie je opäť pripravený na použitie.

Odstránenie vodného kameňa len z odparovacej misky

Z odparovacej misky môžete odstrániť vodný kameň aj samostatne. Na to môžete použiť funkciu odstraňovania vodného kameňa vášho spotrebiča alebo manuálne odstrániť vodný kameň z odparovacej misky.

POZOR!

Iné odvápnovacie prostriedky môžu spotrebič poškodiť

- Na odstraňovanie vodného kameňa používajte výlučne tekutý odstraňovač vodného kameňa, ktorý odporúčame. Doby pôsobenia pri odstraňovaní vodného kameňa sú prispôsobené podľa použitého odvápnovacieho prostriedku.

Ak sa odvápnovací roztok dostane na ovládací panel alebo iné chýlostivé povrchy, dôjde k ich poškodeniu.

► Odvápnovací roztok okamžite odstráňte vodou.

1. Odvápnovací roztok pripravte zmiešaním 100 ml vody a 20 ml tekutého odvápnovacieho prostriedku.
2. Odparovaciu misku úplne naplňte odvápnovacím prostriedkom.

3. Nádržku na vodu naplňte vodou a zasuňte celkom až na doraz.
4. Zatvorte dvierka spotrebiča.
5. Spustíte odstraňovanie vodného kameňa.
→ *Strana 17*

12.7 Dvierka spotrebiča

Pred čistením alebo vybratím skiel dvierok môžete dvierka spotrebiča vyvesiť.

Závesy dvierok spotrebiča majú zaistovaciu páčku.

Keď sú zaistovacie páčky sklopené, dvierka spotrebiča sú zaistené. Dvierka spotrebiča sú zaistené a nedajú sa zvesiť.

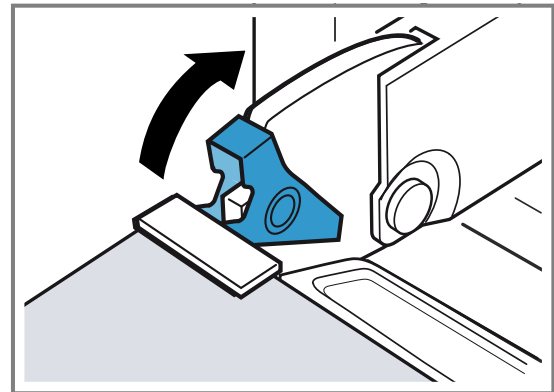

Keď sú zaistovacie páčky vyklopené, závesy sú zaistené a nemôžu sa zaklapnúť.

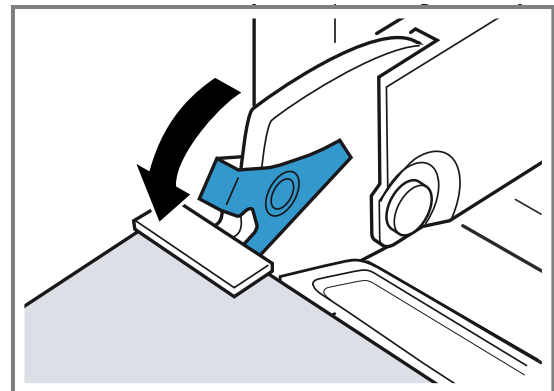

Zvesenie dvierok spotrebiča

Keď sú zaistovacie páčky pre vyvesenie dvierok spotrebiča vyklopené, všetky závesy sú zaistené.

⚠ VAROVANIE – Riziko poranenia!

Ak sú závesy nezaistené, môžu veľmi prudko zaklapnúť.

- Dbajte na to, aby boli blokovacie páky vždy úplne sklopené, prípadne pri zvesovaní dvierok spotrebiča úplne vyklopené.

Závesy dvierok spotrebiča sa pri otváraní a zatváraní zatvárajú a môžete sa privrieť.

- Nesiahajte do priestoru závesov.

1. Úplne otvorte dvierka spotrebiča.

2. Vyklopte ľavú a pravú zaisťovaciu páčku.

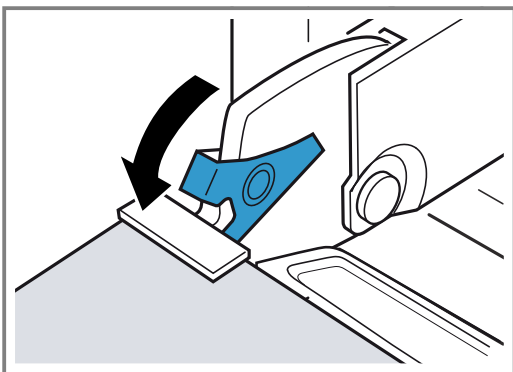

3. Privrite dverka spotrebiča tak, aby zostali otvorené približne na 30°.
4. Uchopte dverka spotrebiča obidvoma rukami vľavo a vpravo a vytiahnite ich smerom nahor.

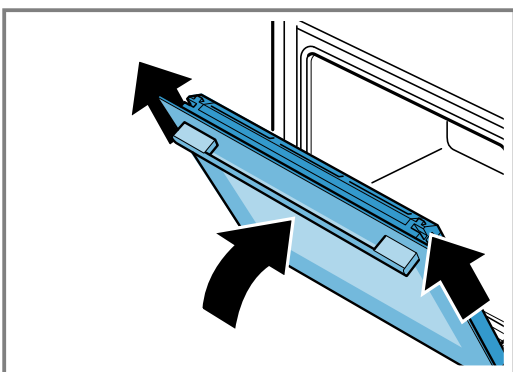

Zavesenie dvierok spotrebiča

Keď sú zaisťovacie páčky sklopené, sú dverka spotrebiča zaistené a nedajú sa zvesiť.

Poznámka: Kroky na vyvesenie dvierok spotrebiča vykonajte v opačnom poradí.

→ "Zvesenie dvierok spotrebiča", Strana 18

1. Zasuňte dverka spotrebiča až na doraz tak, že závesy je možné zaviesť až do otvorov.

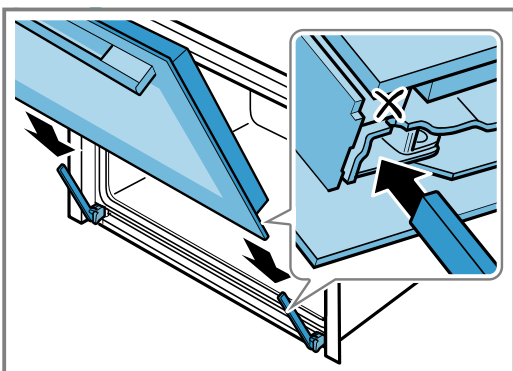

2. Úplne otvorte dverka spotrebiča.

3. Sklopte zaisťovacie páčky.

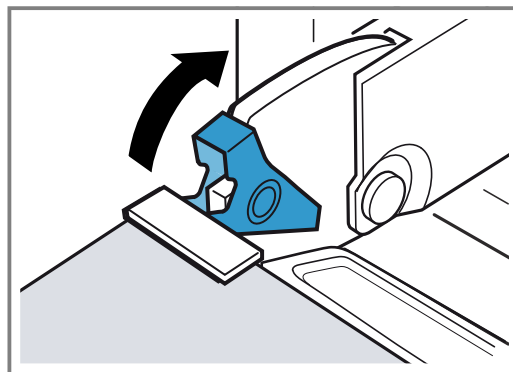

4. Zatvorte dverka spotrebiča.

12.8 Sklá dvierok

Pred čistením alebo vybratím skiel dvierok môžete dverka spotrebiča vyvesiť.

Demontáž skla dvierok

⚠ VAROVANIE – Riziko poranenia!

Závesy dvierok spotrebiča sa pri otváraní a zatváraní zatvárajú a môžete sa privrieť.

- ▶ Nesiahajte do priestoru závesov.
- Súčasti dvierok spotrebiča môžu mať ostré hrany.
- ▶ Nasadzte si ochranné rukavice.

1. Dverka spotrebiča pootvorte.
2. Zatlačte na kryt vľavo a vpravo ①.
3. Odoberte kryt ②.

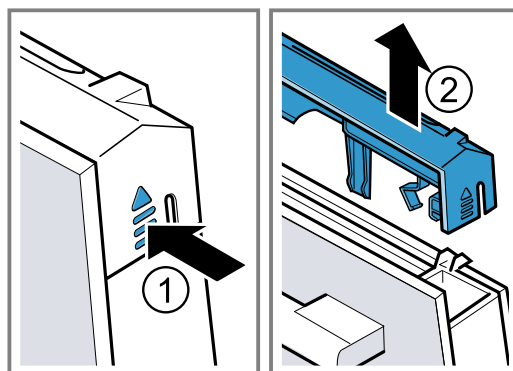

4. Vytiahnite vnútorné sklo smerom nahor a položte ho na rovný povrch.

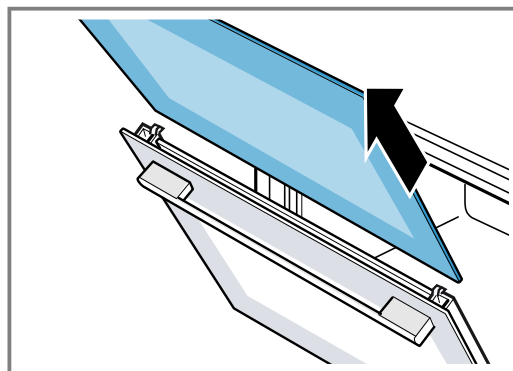

5. Ak je potrebné vybrať a vyčistiť lištu na kondenzát, dverka spotrebiča celkom vyklopte.

6. Lištu na kondenzát vyklopte smerom nahor a vytiahnite.

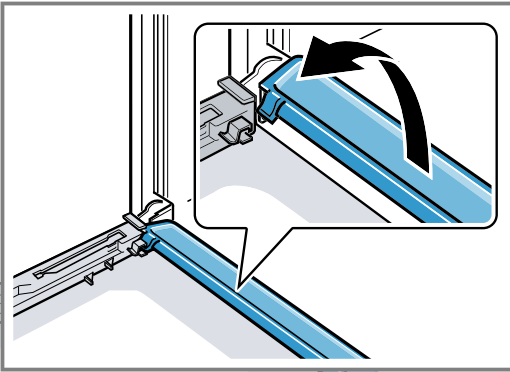

7. Sklá dvierok vyčistite čistiacim prostriedkom na sklo a mäkkou utierkou. Lištu na kondenzát vyčistite utierkou a horúcim umývacím roztokom.

Montáž skla dvierok

⚠ VAROVANIE – Riziko poranenia!

Závesy dvierok spotrebiča sa pri otváraní a zatváraní zatvárajú a môžete sa privrieť.

- ▶ Nesiahajte do priestoru závesov.
- Súčasťi dvierok spotrebiča môžu mať ostré hrany.
- ▶ Nasadte si ochranné rukavice.

Poznámka: Spotrebič môžete znova používať až vtedy, keď sú sklá správne namontované.

1. Úplne otvorte dvierka spotrebiča.
2. Lištu na kondenzát vložte naspäť. Lištu na kondenzát vložte zvislo a otočte nadol [a].

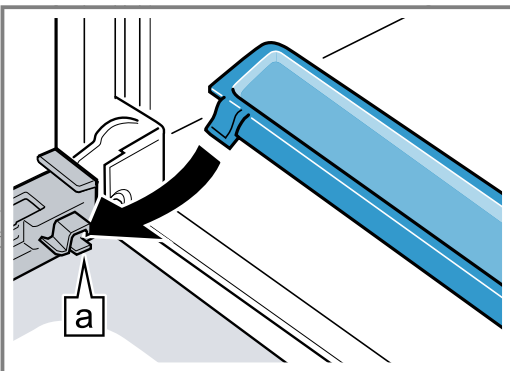

3. Vložte vnútorné sklo [a].

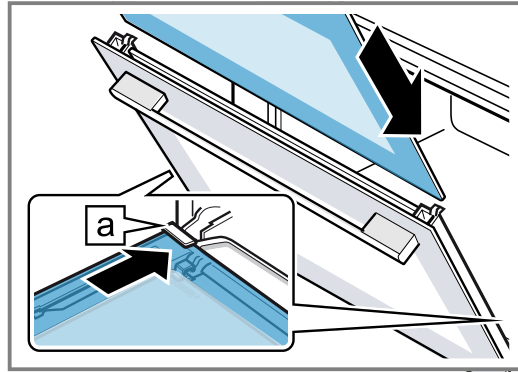

Uistite sa, že lesklá strana skla je na vonkajšej strane a výrez je vľavo a vpravo hore. Sklo musí byť dole správne uchytené v držiaku.

4. Vnútročné sklo hore zatlačte [a].

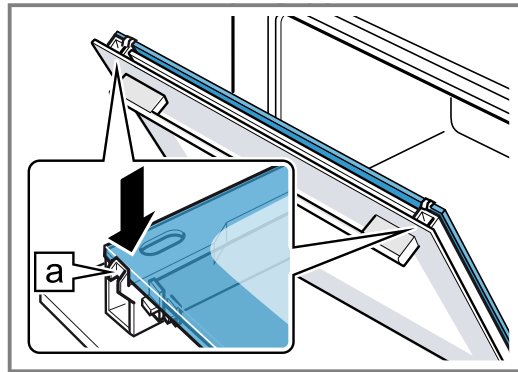

5. Nasadte kryt a pritlačte, kým počuteľne zapadne ①.
6. Úplne otvorte dvierka spotrebiča.
7. Zaklapnite obidve blokovacie páky vľavo a vpravo ②.

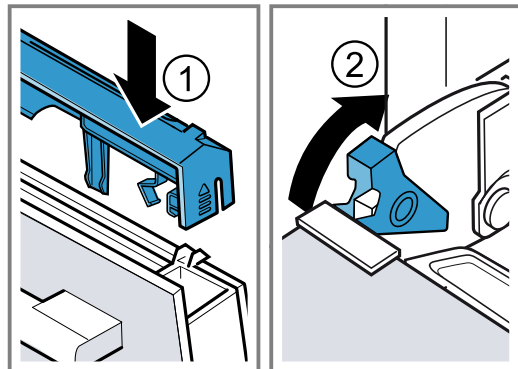

8. Zatvorte dvierka spotrebiča.

13 Odstránenie porúch

Menšie poruchy na vašom spotrebiči môžete odstrániť sami. Pred kontaktovaním zákazníckeho servisu použite informácie o riešení problémov. Tým sa vyhnete zbytočným nákladom.

⚠ VAROVANIE – Riziko poranenia!

Neodborné opravy sú nebezpečné.

- ▶ Spotrebič môže opraviť iba kvalifikovaný personál.
- ▶ Keď má spotrebič poruchu, zavolajte zákaznícky servis.

⚠ VAROVANIE – Riziko zásahu elektrickým prúdom!

Neodborné opravy sú nebezpečné.

- ▶ Spotrebič môže opravovať iba príslušne vyškolený personál.
- ▶ Pri oprave spotrebiča sa smú používať len originálne náhradné súčiastky.
- ▶ Ak sa napájací kábel tohto spotrebiča poškodí, musí byť vymenený vyškoleným odborným personálom.

13.1 Poruchy funkcie

Porucha	Príčina a riešenie problémov
Spotrebič nefunguje.	<p>Poistka je chybná.</p> <ul style="list-style-type: none"> ▶ Skontrolujte poistku v poistkovej skrini. <p>Elektrické napájanie bolo prerušené.</p> <ul style="list-style-type: none"> ▶ Skontrolujte, či osvetlenie miestnosti alebo iné spotrebiče v miestnosti fungujú. <p>Sieťová zástrčka prírodného vedenia nie je zasunutá.</p> <ul style="list-style-type: none"> ▶ Pripojte spotrebič do elektrickej siete.
Zapnutý spotrebič nie je možné obsluhovať, na displeji sa zobrazí ☹.	<p>Je aktivovaná detská poistka.</p> <ul style="list-style-type: none"> ▶ Stlačte ☹, až ☹ na displeji zhasne.
Vnútorň priestor nehreje, displej zobrazuje ☹.	<p>Demo režim je aktivovaný.</p> <ol style="list-style-type: none"> 1. Odpojte spotrebič na krátko od napájania tak, že vypnete poistku v poistkovej skrini a po cca 10 sekundách ju zapnete. 2. V priebehu 3 minút deaktivujte demo režim v základných nastaveniach. → "Základné nastavenia", Strana 15
Na indikátore sa zobrazí hlásenie "D" alebo "E", napr. D0111 alebo E0111.	<p>Porucha funkcie</p> <ol style="list-style-type: none"> 1. Spotrebič vypnite a znova zapnite. <ul style="list-style-type: none"> ✓ Ak bola porucha jednorazová, hlásenie zmizne. 2. Ak sa hlásenie zobrazí znova, zavolajte zákaznícky servis. Počas telefonátu uveďte presné hlásenie chyby.
Spotrebič sa nedá spustiť.	<p>Dvierka spotrebiča nie sú celkom zatvorené.</p> <ul style="list-style-type: none"> ▶ Zatvorte dvierka spotrebiča. <p>Spotrebič nie je vypnutý.</p> <ul style="list-style-type: none"> ▶ Spotrebič vypnite a znova zapnite.
Na displeji sa zobrazí "Jazyk nemčina"	<p>Elektrické napájanie bolo prerušené.</p> <ul style="list-style-type: none"> ▶ Nastavte jazyk a čas znova.
Vnútorň priestor nehreje, na displeji svieti symbol ☹	<p>Režim demo je aktivovaný.</p> <ol style="list-style-type: none"> 1. Spotrebič odpojte od prúdu tak, že na krátko vypnete poistku v poistkovej skrini. 2. V priebehu 3 minút deaktivujte demo režim v základných nastaveniach.
Otočný volič vypadol z úložného miesta na ovládacom paneli.	<p>Otočný volič bol odaretovaný. Otočný volič je odnímateľný.</p> <ol style="list-style-type: none"> 1. Otočný volič znova vložte na úložné miesto na ovládacom paneli. 2. Zatlačte otočný volič na úložné miesto tak, aby zapadol a dal sa otáčať.
Otočný volič sa už nedá ľahko otáčať.	<p>Nečistoty pod otočným voličom. Nepoužívajte ostré alebo abrazívne čistiace prostriedky. Otočný volič a jeho uloženie nenaťahajte. Na čistenie nepoužívajte umývačku riadu.</p> <ol style="list-style-type: none"> 1. Aby sa otočný volič odistil, jednoducho ho vytiahnite z jeho uloženia. Alebo môžete zatlačiť na okraj otočného voliča tak, že sa preklopí a môžete ho chytiť. 2. Otočný volič a jeho uloženie na spotrebiči opatrne vyčistíte umývacím roztokom a handričkou. 3. Osušte otočný volič a jeho uloženie. 4. Otočný volič nevyberajte príliš často, aby úložné miesto zostalo stabilné.
Spotrebič vás vyzve, aby ste vytreli vnútorný priestor a naplnili nádržku na vodu.	<p>Počas odstraňovania vodného kameňa bol prívod prúdu prerušený alebo spotrebič vypnutý.</p> <ul style="list-style-type: none"> ▶ Spotrebič sa po zapnutí dvakrát opláchnie.
Po zapnutí druhu prevádzky sa na displeji objaví hlásenie, že teplota je príliš vysoká.	<p>Spotrebič nie je dostatočne vychladnutý.</p> <ol style="list-style-type: none"> 1. Nechajte spotrebič vychladnúť. 2. Znova nastavte druh prevádzky.

Porucha	Príčina a riešenie problémov
Spotrebič vyzýva na odstránenie vodného kameňa bez toho, aby sa predtým zobrazilo počítadlo.	Nastavený rozsah tvrdosti vody je príliš nízky. <ol style="list-style-type: none"> 1. Zbavte spotrebič vodného kameňa. 2. Skontrolujte nastavený rozsah tvrdosti vody a prípadne ho upravte.
Tlačidlá blikajú.	Normálny jav spôsobený skondenzovanou vodou za ovládacím panelom. Nie je potrebné žiadne opatrenie.
Odparovacia miska sa vyprázdnila, hoci je nádržka na vodu plná.	Nádržka na vodu nie je správne zasunutá. <ul style="list-style-type: none"> ▶ Nádržku na vodu celkom zasuňte tak, aby zreteľne zapadla. Prívod k nádržke vody je upchatý. <ol style="list-style-type: none"> 1. Zbavte spotrebič vodného kameňa. 2. Skontrolujte nastavený rozsah tvrdosti vody a prípadne ho upravte.
Nádržka na vodu sa vyprázdni bez zjavného dôvodu a odparovacia miska preteká.	Nádržka na vodu nebola správne zatvorená. <ul style="list-style-type: none"> ▶ Zatvorte veko nádržky na vodu tak, aby zreteľne zapadlo. Tesnenie na veku nádržky je znečistené. <ul style="list-style-type: none"> ▶ Očistite tesnenie. Tesnenie na veku nádržky je chybné. <ul style="list-style-type: none"> ▶ V zákazníckom servise si zakúpte novú nádržku na vodu.
Spotrebič vás vyzve na naplnenie nádržky na vodu, hoci je plná.	Nádržka na vodu nie je správne zasunutá. <ul style="list-style-type: none"> ▶ Nádržku na vodu celkom zasuňte tak, aby zreteľne zapadla. Systém rozpoznania nefunguje. <ul style="list-style-type: none"> ▶ Zavolajte zákaznícky servis.
Spotrebič vás vyzve na naplnenie nádržky na vodu, hoci ešte nie je prázdna, prípadne spotrebič nepožaduje naplnenie nádržky na vodu, hoci je prázdna.	Nádržka na vodu je znečistená a pohyblivé hlásiče hladiny sa zasekli. <ol style="list-style-type: none"> 1. Nádržku na vodu vytraste a vyčistite. 2. Keď sa zaseknuté časti neuvoľnia, v zákazníckom servise si zakúpte novú nádržku na vodu.
Počas prevádzky sa na displeji zobrazí hlásenie "Naplniť nádržku na vodu?".	Nádržka na vodu je naplnená do polovice. Nie je potrebné žiadne opatrenie.
Na displeji sa zobrazí "Spotrebič sa rozohrieva", ale spotrebič nedosiahne zvolenú teplotu.	Hodnoty automatickej kalibrácie nie sú optimálne nastavené. <ul style="list-style-type: none"> ▶ Obnovte výrobné nastavenia spotrebiča a opakujte prvé uvedenie do prevádzky. → "Základné nastavenia", Strana 15 → "Pred prvým použitím", Strana 8 ✓ Pri ďalšom varení v pare pri teplote 100 °C bude bežať kalibrácia automaticky, pri nej sa tvorí viac pary.
Pri varení v pare vzniká extrémne veľa pary.	Spotrebič sa automaticky kalibruje. Nie je potrebné žiadne opatrenie.
Pri varení v pare vzniká opakovane extrémne veľa pary.	Spotrebič sa pri príliš krátkych časoch ohrevu nemôže automaticky kalibrovať. <ul style="list-style-type: none"> ▶ Obnovte výrobné nastavenia spotrebiča a zopakujte kalibráciu.
Pri príprave jedla uniká z vetracích otvorov para.	Normálny proces. Nie je potrebné žiadne opatrenie.

13.2 Výmena žiarovky vo vnútornom priestore

Keď osvetlenie vnútorného priestoru vypadlo, vymeňte žiarovku vo vnútornom priestore.

Poznámka: Žiaruvzdorné halogénové žiarovky, 230 V, 25 W dostanete v zákazníckom servise alebo v špecializovanej predajni. Používajte len tieto žiarovky. Dotýkajte sa nových halogénových žiaroviek iba čistou, suchou utierkou. Predĺži sa tak životnosť žiarovky.

⚠ VAROVANIE – Riziko popálenia!

Spotrebič a jeho prístupné časti sa počas používania zahrievajú.

- ▶ Dávajte pozor, aby ste sa nedotkli vyhrievacích prvkov.
- ▶ Deti mladšie ako 8 rokov sa musia zdržiavať v bezpečnej vzdialenosti.
- ▶ Nikdy sa nedotýkajte vetracích otvorov.

⚠ VAROVANIE – Riziko zásahu elektrickým prúdom!

Pri výmene žiarovky sú kontakty objímky žiarovky pod napätím.

- ▶ Pred výmenou žiarovky sa uistite, či je spotrebič vypnutý, aby ste predišli možnému zásahu elektrickým prúdom.
- ▶ Vytiahnite aj sieťovú zástrčku alebo vypnite poistku v poistkovej skrini.

Požiadavky

- Spotrebič je odpojený od siete.
- Vnútorný priestor je vychladnutý.
- Máte k dispozícii novú halogénovú žiarovku na výmenu.

1. Sklený kryt vyskrutkujte doľava ①.

2. Vytiahnite halogénovú žiarovku bez otáčania ②.

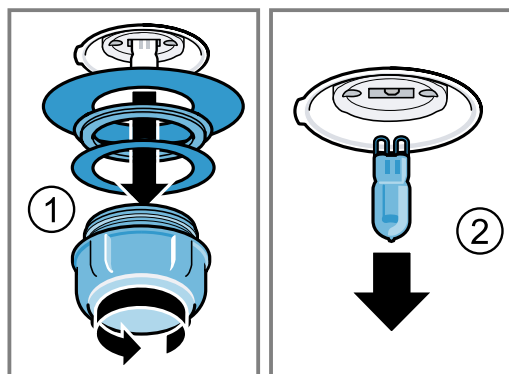

3. Vložte novú halogénovú žiarovku a pevne ju zatlačte do objímky. Dajte pozor na polohu kolíkov.
4. Nové tesnenia a tesniaci krúžok nasuňte na sklený kryt v správnom poradí.
5. Sklený kryt s tesneniami znova zaskrutkujte. Spotrebič prevádzkujte len s krytom a tesneniami.
6. Spotrebič pripojte k elektrickej sieti a znova uskutočnite prvé uvedenie do prevádzky.

13.3 Výmena skleného krytu alebo tesnení

Keď sa sklený kryt halogénovej žiarovky alebo tesnenia poškodia, musia sa vymeniť.

- ▶ Vymeňte sklenený kryt alebo tesnenia. Nový kryt alebo nové tesnenia si môžete kúpiť v zákazníckom servise.
→ "Zákaznícky servis", Strana 34

13.4 Výmena tesnení dvierok

Ak je poškodené vonkajšie tesnenie dvierok varného priestoru, musíte tesnenie vymeniť. Náhradné tesnenia zakúpite v zákazníckom servise. Uveďte číslo výrobku (E-Nr.) a výrobné číslo (FD) vášho spotrebiča.

1. Zabudovať dvierka na spotrebiči.
2. Vytiahnite staré tesnenie dvierok.
3. Na jednu stranu varného priestoru nasuňte nové tesnenie a zasuňte ho po obvode. Spoj sa musí nachádzať na boku.
4. Skontrolujte tesnenie dvierok hlavne v rohoch.

14 Likvidácia

Zistite, ako správne zlikvidovať staré spotrebiče.

14.1 Likvidácia starého spotrebiča

Ekologickou likvidáciou môžu byť znovu využité cenné suroviny.

1. Odpojte sieťovú zástrčku napájacieho kábla.
2. Odrežte napájací kábel.
3. Spotrebič zlikvidujte ekologickým spôsobom. O aktuálnych spôsoboch likvidácie sa informujte u vášho špecializovaného predajcu alebo u orgánov obecnej, príp. mestskej správy.



Tento spotrebič je označený v súlade s európskou smernicou 2012/19/EÚ o nakladaní s použitými elektrickými a elektronickými zariadeniami (waste electrical and electronic equipment - WEEE).

Táto smernica stanoví jednotný európsky (EU) rámec pre spätný odber a recyklovanie použitých zariadení.

15 Takto sa to podarí

Pre rôzne jedlá tu nájdete tie správne nastavenia, ako aj to najlepšie príslušenstvo a riad. Odporúčania sme optimálne prispôbili vášmu spotrebiču.

15.1 Postupujte nasledujúcim spôsobom

⚠ VAROVANIE – Riziko obarenia!

Pri otvorení dvierok spotrebiča môže unikať veľmi horúca para. Para nie je vždy viditeľná v závislosti od teploty.

- ▶ Pri otváraní nestojte blízko spotrebiča.
- ▶ Dvierka spotrebiča opatrne otvorte.
- ▶ Deti udržiajte v bezpečnej vzdialenosti.

Tip

Keď používate spotrebič po prvýkrát, dodržiavajte tieto základné informácie:

- → "Bezpečnosť", *Strana 2*
- → "Šetrenie energie", *Strana 4*
- → "Skondenzovaná voda", *Strana 24*

1. Z prehľadu jedál si vyberte vhodné jedlo.

Tipy

- Váš spotrebič má naprogramované nastavenia na výber jedál. Ak sa chcete nechať viesť spotrebičom, použite naprogramované Jedlá → *Strana 13*.
 - Ak nenájdete konkrétne jedlo, ktoré chcete pripraviť, alebo presné použitie, vyberte si podobné jedlo.
2. Z vnútorného priestoru vyberte príslušenstvo.
 3. Zvoľte vhodný riad a príslušenstvo. Použite riad a príslušenstvo, ktoré sú uvedené v odporúčaných nastaveniach.
 4. Spotrebič predhrievajte, iba ak sa to uvádza v recepte alebo v odporúčaných nastaveniach.
 5. Spotrebič nastavte podľa odporúčaných nastavení.
 6. Keď je jedlo hotové, vypnite spotrebič pomocou .

15.2 Užitočné informácie

V tabuľkách nájdete výber jedál, ktoré sa dajú dobre pripraviť vo vašom spotrebiči. Môžete si prečítať, ktoré druhy ohrevu, ktoré príslušenstvo a akú teplotu a čas ohrevu je najlepšie si zvoliť. Údaje platia, ak nie je uvedené inak, pre vsunutie do studeného spotrebiča.

Príslušenstvo

Používajte príslušenstvo, ktoré bolo dodané spolu so spotrebičom.

Pri varení v dierovanej nádobe na parenie zasuňte vždy pod ňu nedierovanú nádobu na parenie. Nedierovaná nádoba na parenie zachytáva kvapkajúcu kvapalinu.

Riad

Keď používate riad, položte ho vždy do stredu dierovanej nádoby na parenie.

Riad musí byť odolný voči vysokým teplotám a pare. Keď použijete riad s hrubými stenami, čas prípravy sa predĺži.

Potraviny, ktoré sa normálne pripravujú vo vodnom kúpeli, zakryte fóliou (napr. pri tavení čokolády).

Čas pečenia a množstvo

Časy trvania pri varení v pare závisia od veľkosti kusov, ale nezávisia od celkového množstva. Spotrebič môže variť v pare maximálne 2 kg jedla. Dodržiavajte upozornenia v tabuľkách týkajúce sa veľkosti kusov. Pri menších kusoch sa čas prípravy skrúti, pri väčších predĺži. Kvalita a stupeň zrelosti majú tiež vplyv na čas trvania ohrevu. Preto uvedené hodnoty môžu slúžiť len orientačne.

Rovnomerné rozloženie potravín

Potraviny rozmiestnite v nádobe vždy rovnomerne. Vrstvy rôznych výšok sa uvaria nerovnomerne.

Potraviny citlivé na tlak

Do nádoby na parenie nedávajte príliš vysoké vrstvy potravín citlivých na tlak. Použite radšej dve nádoby na parenie.

Menu Varenie

V pare môžete pripravovať kompletne menu bez toho, aby sa prenášali chute.

Najprv vložte do vnútorného priestoru jedlo s najdlhším časom prípravy. Ostatné jedlá vložte neskôr vo vhodnom čase. Tak budú všetky jedlá hotové súčasne.

Pri menu Varenie sa predĺži celkový čas varenia. Ak otvoríte dvierka spotrebiča, unikne para a vnútorný priestor sa musí znova zahriať.













Skondenzovaná voda

Pri pečení môže vo vnútornom priestore a na dvierkach spotrebiča kondenzovať voda. Skondenzovaná voda je normálny jav a nemá negatívny vplyv na funkciu spotrebiča. Kondenzovanú vodu po každom pečení utrite.











15.3 Zelenina

Zeleninu dajte do dierovanej nádoby na parenie a zasuňte do výšky 2. Pod ňu zasuňte nedierovanú nádobu na parenie do výšky 1. Nedierovaná nádoba na parenie zachytáva kvapkajúcu kvapalinu.

Zelenina

Jedlo	Veľkosť kusa	Príslušenstvo / riad	Druh ohrevu	Teplota v °C	Doba pečenia v min
Artičoky	V celku	Dierovaná + nedierovaná nádoba na parenie		100	20 – 35
Karfiol	v celku	Dierovaná + nedierovaná nádoba na parenie		100	25 – 35
Karfiol	ružičky	Dierovaná + nedierovaná nádoba na parenie		100	10 – 15
Brokolica	ružičky	Dierovaná + nedierovaná nádoba na parenie		100	8 – 10
Hrášok	-	Dierovaná + nedierovaná nádoba na parenie		100	5 – 10
Fenikel	plátky	Dierovaná + nedierovaná nádoba na parenie		100	10 – 14
Zeleninový puding	-	Forma na vodný kúpeľ 1,5 l + dierovaná nádoba do výšky zasunutia 2		100	50 – 70
Zelená fazuľka	-	Dierovaná + nedierovaná nádoba na parenie		100	20 – 25
Karotka	plátky	Dierovaná + nedierovaná nádoba na parenie		100	10 – 20
Kaleráb	plátky	Dierovaná + nedierovaná nádoba na parenie		100	20 – 25
Pór	plátky	Dierovaná + nedierovaná nádoba na parenie		100	6 – 9
Kukurica	v celku	Dierovaná + nedierovaná nádoba na parenie		100	25 – 35

¹ Predhrejte spotrebič.

Jedlo	Veľkosť kusa	Príslušenstvo / riad	Druh ohrevu	Teplota v °C	Doba pečenia v min
Mangold ¹	pásiky	Dierovaná + nedierovaná nádoba na parenie		100	8 – 10
Špargľa, zelená ¹	v celku	Dierovaná + nedierovaná nádoba na parenie		100	7 – 12
Špargľa, biela ¹	v celku	Dierovaná + nedierovaná nádoba na parenie		100	10 – 15
Špenát ¹	-	Dierovaná + nedierovaná nádoba na parenie		100	2 – 3
Romanesco	ružičky	Dierovaná + nedierovaná nádoba na parenie		100	8 – 10
Kel	ružičky	Dierovaná + nedierovaná nádoba na parenie		100	20 – 30
Červená repa	v celku	Dierovaná + nedierovaná nádoba na parenie		100	40 – 50
Červená kapusta	pásiky	Dierovaná + nedierovaná nádoba na parenie		100	30 – 35
Biela kapusta	pásiky	Dierovaná + nedierovaná nádoba na parenie		100	25 – 35
Cuketa	plátky	Dierovaná + nedierovaná nádoba na parenie		100	3 – 4
Cukrový strukový hrášok	-	Dierovaná + nedierovaná nádoba na parenie		100	8 – 12

¹ Predhrejte spotrebič.

15.4 Prílohy a strukoviny

Odporúčané nastavenia pre prílohy a strukoviny.















Varenie príloh a strukovín v pare

1. Pridajte vodu, príp. tekutinu v uvedenom pomere.

Príklad: 1:1,5 = na 100 g ryže pridajte 150 ml tekutiny.

2. Spotrebič nastavte podľa odporúčaných nastavení.

Prílohy a strukoviny

Jedlo	Pomer	Príslušenstvo / riadiaci	Úroveň zasunú- tia	Druh ohrevu	Teplota v °C	Čas trvania v min
Zemiaky vare- né v šupke (stredná veľ- kosť)	-	Dierovaná + nedierovaná nádoba na pa- renie	2 + 1		100	35 – 45
Varené ze- miaky	-	Dierovaná + nedierovaná nádoba na pa- renie	2 + 1		100	20 – 25
Ryža naturál	1:1,5	nedierovaná nádoba na pa- renie	2		100	35 – 45
Dlhozrnná ryža	1:1,5	nedierovaná nádoba na pa- renie	2		100	20 – 30
Ryža basmati	1:1,5	nedierovaná nádoba na pa- renie	2		100	20 – 30
Predparená ry- ža	1:1,5	nedierovaná nádoba na pa- renie	2		100	15 – 20
Rizoto	1:2	nedierovaná nádoba na pa- renie	2		100	30 35
Veľkozrnná šo- šovica	1:2	nedierovaná nádoba na pa- renie	2		100	35 – 50
Biela fazuľa, namočená	1:2	nedierovaná nádoba na pa- renie	2		100	65 – 75
Kuskus	1:1	nedierovaná nádoba na pa- renie	2		100	6 – 10
Špaldová pšenica, drve- ná	1:2,5	nedierovaná nádoba na pa- renie	2		100	15 – 20
Proso, celé	1:2,5	nedierovaná nádoba na pa- renie	2		100	25 – 35
Pšenica, celá	1:1	nedierovaná nádoba na pa- renie	2		100	60 – 70
Knedličky	-	Dierovaná + nedierovaná nádoba na pa- renie	2 + 1		100	20 – 25

15.5 Hydina a mäso



Odporúčané nastavenia pre mäso a hydinu.

Hydina

Jedlo	Množstvo	Príslušenstvo riad	Úroveň zasunutia	Druh ohrevu	Teplota v °C	Doba pečenia v min
Kuracie prsia	po 0,15 kg	nedierovaná nádoba na parenie	2		100	15 – 25
Kačacie prsia ¹	po 0,35 kg	nedierovaná nádoba na parenie	2		100	12 – 18



¹ vopred opečte a zaviňte do fólie

Hovädzie mäso

Jedlo	Množstvo	Príslušenstvo riad	Úroveň zasunutia	Druh ohrevu	Teplota v °C	Doba pečenia v min
Roastbeef, plochý, medium ¹	1 kg	nedierovaná nádoba na parenie	2		100	25 – 35
Roastbeef, vysoký, medium ¹	1 kg	Dierovaná + nedierovaná nádoba na parenie	3 + 1		100	30 – 40



¹ vopred opečte a zaviňte do fólie

Bravčové mäso

Jedlo	Množstvo	Príslušenstvo riad	Úroveň zasunutia	Druh ohrevu	Teplota v °C	Doba pečenia v min
Bravčová panenka	0,5 kg	nedierovaná nádoba na parenie	2		100	16 – 20
Bravčové medailóniky ¹	hrúbka cca 3 cm	nedierovaná nádoba na parenie	2		100	10 – 12
Údené karé	na plátky		2		100	15 – 20

¹ vopred opečte a zaviňte do fólie









Klobásy

Jedlo	Príslušenstvo / riad	Úroveň zasunutia	Druh ohrevu	Teplota v °C	Doba úpravy v min.
Viedenské párky	Dierovaná + nedierovaná nádoba na parenie	2 + 1		80 - 90	12 - 18
Teľacia klobása	Dierovaná + nedierovaná nádoba na parenie	2 + 1		80 - 90	20 - 25



15.6 Ryba



Odporúčané nastavenia na prípravu rýb a mušlí.

Ryba

Jedlo	Množstvo	Príslušenstvo riad	Úroveň zasunutia	Druh ohrevu	Teplota v °C	Doba pečenia v min
Zubatica zlatá, v celku	po 0,3 kg	Dierovaná + nedierovaná nádoba na parenie	2 + 1		80 – 90	15 – 25
Filé zo zubatice zlatej	po 0,15 kg	Dierovaná + nedierovaná nádoba na parenie	2 + 1		80 – 90	10 – 20
Rybia terina	Forma na vodný kúpeľ 1,5 l	nedierovaná nádoba na parenie	2		70 – 80	40 – 80
Pstruh, vcelku	po 0,2 kg	Dierovaná + nedierovaná nádoba na parenie	2 + 1		80 – 90	12 – 15
Filé z tresky	po 0,15 kg	Dierovaná + nedierovaná nádoba na parenie	2 + 1		80 – 90	10 – 14
Filé z lososa	po 0,15 kg	Dierovaná + nedierovaná nádoba na parenie	2 + 1		100	8 – 10
Mušle	1,5 kg	nedierovaná nádoba na parenie	2		100	10 – 15
Filé z ostrieža	po 0,15 kg	Dierovaná + nedierovaná nádoba na parenie	2 + 1		80 – 90	10 – 20
Rolky z morského jazyka, plnené		Dierovaná + nedierovaná nádoba na parenie	2 + 1		80 – 90	10 – 20

15.7 Vložky do polievok, iné

Jedlo	Príslušenstvo / riad	Úroveň zasunutia	Druh ohrevu	Teplota v °C	Doba úpravy v min.
Vajcová závarka do polievky	nedierovaná nádoba na parenie	2		90	15 - 20
Krupicové halušky	Dierovaná + nedierovaná nádoba na parenie	2 + 1		90 - 95	7 - 10

Jedlo	Príslušenstvo / riad	Úroveň zasunutia	Druh ohrevu	Teplota v °C	Doba úpravy v min.
Vajcia natvrdo (veľkosť M, max. 1,8 kg)	Dierovaná + nedierovaná nádoba na parenie	2 + 1		100	10 - 12
Vajcia namätko (veľkosť M, max. 1 kg)	Dierovaná + nedierovaná nádoba na parenie	2 + 1		100	6 - 8

15.8 Dezerty, kompót

Odporúčané nastavenia pre dezerty a kompót.

Príprava kompótu

1. Odvážte ovocie.
2. Pridajte cca 1/3 vody.
3. Podľa chuti pridajte cukor a koreniny.
4. Spotrebič nastavte podľa odporúčaných nastavení.









Príprava ryže v mlieku

1. Odvážte ryžu.
 2. Pridajte 2,5-násobné množstvo mlieka.
 3. Ryžu a mlieko dajte do misky do max. výšky 2,5 cm.
 4. Spotrebič nastavte podľa odporúčaných nastavení.
 5. Po uvarení ryžu v mlieku premiešajte.
- ✓ Ryža nasaje zvyšné mlieko.

Príprava jogurtu

1. Mlieko zohrejte na varnom paneli na 90 °C. Potom ho nechajte vychladnúť na 40 °C. Ak používate trvanlivé mlieko, ohrejte ho na 40 °C. Táto teplota je pre trvanlivé mlieko dostatočná.
2. Do mlieka vmiešajte 150 g jogurtu (teplota v chladničke).
3. Naplňte do šálok alebo malých pohárov a zakryte potravinovou fóliou.
4. Do varného priestoru vložte dierovanú nádobu na varenie v pare.
5. Postavte poháre alebo šálky do dierovanej nádoby na parenie.
6. Spotrebič nastavte podľa odporúčaných nastavení.
7. Po úprave dajte jogurt schlaďiť do chladničky.

Dezerty, kompót

Jedlo	Príslušenstvo / riad	Druh ohrevu	Teplota v °C	Čas trvania v min.
Kysnutá knedľa	nedierovaná nádoba na parenie		100	20 – 25
Karamelový krém	Veľká dierovaná nádoba na parenie + formičky		80	15 – 20
Ryža v mlieku ¹	nedierovaná nádoba na parenie		100	25 – 35
Jogurt ¹	Servírovacie poháre + dierovaná nádoba na parenie		40	300 – 360
Jablkový kompót	nedierovaná nádoba na parenie		100	10 – 15
Hruškový kompót	nedierovaná nádoba na parenie		100	10 – 15
Čerešňový kompót	nedierovaná nádoba na parenie		100	10 – 15
Rebarborový kompót	nedierovaná nádoba na parenie		100	10 – 15
Slivkový kompót	nedierovaná nádoba na parenie		100	15 – 20



¹ Môžete tiež použiť vhodné jedlo.
→ "Pokrmý", Strana 13

15.9 Regeneračné zohrievanie

Regeneračné zohrievanie jedál šetrne ohreje studené jedlá. Jedlá chutia a vyzerajú ako čerstvo pripravené.

Regeneračné zohrievanie

Pri regeneračnom zohrievaní sa jedlá zohrievajú šetrne. Jedlá chutia a vyzerajú ako čerstvo pripravené.

Jedlo	Príslušenstvo / riad	Úroveň zasunutia	Druh ohrevu	Teplota v °C	Doba úpravy v min.
Zelenina	nedierovaná nádoba na parenie	2		100	12 – 15
Rezance, zemiaky, ryža	nedierovaná nádoba na parenie	2		100	5 – 25

15.10 Rozmrazovanie

Funkcia pary Rozmrazovanie je vhodná na rozmrazenie zmrazeného ovocia a zeleniny.

Hydinu, mäso a ryby je najlepšie rozmrazovať v chladničke.

Pre zmrazené potraviny, pri ktorých má tekutina zostať v pokrme, napr. zmrazený špenát so smotanou, použite parnú nádobu bez otvorov.

Poznámky



- Časové údaje v tabuľkách sú orientačné a závisia od kvality, teploty (-18 °C) a vlastností potravín. V tabuľke sú uvedené sú časové rozsahy. Najskôr nastavte kratší čas a ak treba, predĺžte ho.

- Kusy zmrazené na plocho alebo porciované kusy sa rozmrazujú rýchlejšie ako kusy zmrazené v celku.

Rozmrazovanie jedál

- Rozmrazované jedlo vyberte z obalu.
- Vložte ho do dierovanej nádoby na parenie.
- Dierovanú nádobu na parenie vložte do vnútorného priestoru a pod ňu zasuňte nedierovanú nádobu na parenie.
- ✓ Jedlo nie je vo vode a kvapkajúca tekutina zostane v nedierovanej nádobe na parenie.
- Spotrebič nastavte podľa odporúčaných nastavení.

Rozmrazovanie

Jedlo	Množstvo	Príslušenstvo riad	Úroveň zasunutia	Druh ohrevu	Teplota v °C	Doba pečenia v min
Bobuľové ovocie	0,5 kg	Dierovaná + nedierovaná nádoba na parenie	2 + 1		50 – 55	15 – 20
Zelenina	0,5 kg	Dierovaná + nedierovaná nádoba na parenie	2 + 1		40 – 50	15 – 50



15.11 Odšťavovanie

Odporúčané nastavenia pre odšťavovanie bobuľového ovocia.

Odšťavovanie bobuľového ovocia

- Ovocie dajte do misky a posypte cukrom.
- Zmes nechajte aspoň hodinu odstáť, aby ovocie pustilo šťavu.
- Bobule dajte do dierovanej nádoby na parenie a zasuňte do výšky 2.
- Na zachytenie šťavy zasuňte nedierovanú nádobu na parenie o úroveň nižšie.
- Spotrebič nastavte podľa odporúčaných nastavení.
- Po uplynutí času prípravy vložte ovocie do utierky a vytlačte zvyšnú šťavu.
- Usušte vnútorný priestor.

Odšťavovanie

Jedlo	Príslušenstvo / riad	Úroveň zasunutia	Druh ohrevu	Teplota v °C	Doba úpravy v min.
malín	Dierovaná + nedierovaná nádoba na parenie	2 + 1		100	30 – 45
Ríbezle	Dierovaná + nedierovaná nádoba na parenie	2 + 1		100	40 – 50

15.12 Zaváranie

Ovocie a zeleninu konzervujte zahrievaním a vzduchotesným zatvorením v pohároch.

- Potraviny zavárajte podľa možnosti čerstvé. Dlhšie skladovanie znižuje ich obsah vitamínov a vedie k rýchlejšiemu skysnutiu potravín.
- Používajte iba kvalitné ovocie a zeleninu.
- Vo vašom spotrebiči nemôžete zavárať nasledovné ovocie a zeleninu: obsah plechových dóz, mäso, ryby alebo paštéty.
- Zaváracie poháre, gumené tesnenia, svorky a perá skontrolujte.



Zaváranie ovocia a zeleniny

Požiadavka: Zaváracie poháre, gumené tesnenia, svorky a perá skontrolujte.

1. Gumené tesnenia a poháre dôkladne umyte horúcou vodou. Poháre môžete sterilizovať aj v spotrebiči. → *Strana 15*
2. Do varného priestoru vložte dierovanú nádobu na varenie v pare.
3. Postavte poháre do dierovanej nádoby na parenie. Nesmú sa navzájom dotýkať.
4. Po uvedenom čase prípravy otvorte dvierka spotrebiča.
5. Zaváracie poháre vyberte z vnútorného priestoru až vtedy, keď sú úplne vychladnuté.

Zaváranie

Odporúčané nastavenia pre zaváranie v pare.

Jedlo	Príslušenstvo / riad	Úroveň zasunutia	Druh ohrevu	Teplota v °C	Doba úpravy v min.
Zelenina	1-litrové zaváracie poháre	2		100	30 – 120
Kôstkové ovocie	1-litrové zaváracie poháre	2		100	25 – 30
Jadrové ovocie	1-litrové zaváracie poháre	2		100	25 – 30

15.13 Kysnutie cesta

Odporúčané nastavenia na kysnutie cesta. Cesto môže vo vašom spotrebiči vykysnúť rýchlejšie ako pri izbovej teplote.

Kysnutie cesta

1. Do vnútorného priestoru vložte dierovanú nádobu na varenie v pare. Výšku zasunutia pre dierovanú nádobu na parenie si môžete ľubovoľne zvoliť.
2. Vložte misku s cestom do dierovanej nádoby na parenie. Cesto nezakrývajte.
3. Spotrebič nastavte podľa odporúčaných nastavení.











Kysnuté cesto

Jedlo	Príslušenstvo / riad	Úroveň zasunutia	Druh ohrevu	Teplota v °C	Doba úpravy v min.
Kysnuté cesto	1 kg	Miska + dierovaná nádoba na parenie		35	20 – 30

15.14 Mrazené výrobky

Dodržiavajte pokyny výrobcu uvedené na obale. Uvedené časy ohrevu platia vždy pre vsunutie do studeného vnútorného priestoru.

Rozmrazovanie a zohrievanie mrazených jedál

Jedlo	Príslušenstvo / riad	Úroveň zasunutia	Druh ohrevu	Teplota v °C	Doba úpravy v min.
Cestoviny, čerstvé, chladené ¹	nedierovaná nádoba na parenie	2		100	5 – 10
Pstruh	Dierovaná + nedierovaná nádoba na parenie	2 + 1		80 – 100	20 – 25
Filé z lososa	Dierovaná + nedierovaná nádoba na parenie	2 + 1		80 – 100	20 – 25
Brokolica	Dierovaná + nedierovaná nádoba na parenie	2 + 1		100	6 – 10
Karfiol	Dierovaná + nedierovaná nádoba na parenie	2 + 1		100	5 – 8
Fazuľa	Dierovaná + nedierovaná nádoba na parenie	2 + 1		100	6 – 10
Hrášok	Dierovaná + nedierovaná nádoba na parenie	2 + 1		100	5 – 12
Karotka	Dierovaná + nedierovaná nádoba na parenie	2 + 1		100	4 – 6
Miešaná zelenina	Dierovaná + nedierovaná nádoba na parenie	2 + 1		100	6 – 10
Kel	Dierovaná + nedierovaná nádoba na parenie	2 + 1		100	5 – 10

¹ Do jedla pridajte trochu vody.

15.15 Testované jedlá

Tieto prehľady boli vytvorené pre skúšobné pracoviská, aby uľahčili testovanie spotrebiča podľa EN 60350-1:2013 príp. IEC 60350-1:2011 a podľa normy EN 60705:2012, IEC 60705:2010.

Odporúčané nastavenia pre testovacie jedlá

Potravina	Príslušenstvo	Výška	Druh ohrevu	Teplota v °C	Doba pečenia v min
Brokolica (rozvádzanie pary)	dierovaná + nedierovaná	2 + 1		100	7 – 9
Brokolica (prísun pary)	dierovaná + nedierovaná	2 + 1		100	7 – 9
Hrášok (maximálna náplň) ¹	dierovaná + nedierovaná	2 + 1		100	5 – 12

¹ 2,0 kg hrášku v nádobe rovnomerne rozdeľte.

16 Zákaznícky servis

Ak máte akékoľvek otázky týkajúce sa používania, nedokážete opraviť poruchu na spotrebiči sami alebo ak spotrebič vyžaduje opravu, obráťte sa na náš zákaznícky servis.

Originálne náhradné súčiastky, ktoré sú relevantné pre funkčnosť spotrebiča a spĺňajú nariadenie o ekodizajne, vám poskytne náš zákaznícky servis v období minimálne 10 rokov od uvedenia spotrebiča na trh v Európskom hospodárskom priestore.

Poznámka: Využívanie zákazníckeho servisu je bezplatné v rámci záruky výrobcu.

Podrobné informácie o záručnej lehote a záručných podmienkach vo vašej krajine vám poskytne zákaznícky servis alebo predajca, prípadne ich nájdete na našom webe.

Keď kontaktujete zákaznícky servis, potrebujete číslo výrobku (E-Nr.) a výrobné číslo (FD) vášho spotrebiča. Kontaktné údaje zákazníckeho servisu nájdete v priloženom adresári zákazníckej služby alebo na našej webovej stránke.

Tento produkt obsahuje svetelné zdroje triedy energetickej účinnosti G.

16.1 Označenie produktu (E-Nr.) a výrobné číslo (FD)

Číslo výrobku (E-Nr.) a výrobné číslo (FD) nájdete na typovom štítku spotrebiča.

Výrobný štítok s číslami nájdete, keď otvoríte dvierka spotrebiča.

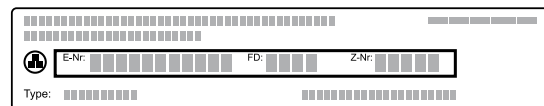

Ak chcete rýchlo vyhľadať údaje o spotrebiči a telefónne číslo zákazníckeho servisu, môžete si údaje poznačiť.

17 Návod na montáž

Pri montáži spotrebiča postupujte podľa týchto informácií.



17.1 Všeobecné pokyny na montáž

Pred začatím montáže spotrebiča dodržiavajte tieto pokyny.

- Len pri odbornej montáži zodpovedajúcej tomuto montážnemu návodu je zaručená bezpečnosť pri používaní. Za škody, ktoré vzniknú na základe neodbornej montáže, ručí montážny pracovník.
- Po vybalení spotrebič skontrolujte. Ak vznikli škody pri preprave, spotrebič nepripájajte.
- Pred uvedením spotrebiča do prevádzky odstráňte obalový materiál a lepiace fólie z vnútorného priestoru a dvierok.

- Pri montáži príslušenstva sa riadte montážnymi výkresmi.
- Kuchynská linka musí byť odolná voči teplote až do 95 °C, susedné čelá skrinky do 70 °C.
- Spotrebič neinštalujte za dekoračné dvierka alebo dvierka linky. Hrozí nebezpečenstvo prehriatia.
- Výrezy na nábytku urobte pred vložením spotrebiča. Odstráňte triesky. Inak môžu nepriaznivo ovplyvniť funkciu elektrických súčiastok.
- Zásuvka na pripojenie spotrebiča musí byť umiestnená v oblasti vyšrafovej plochy **a** alebo mimo priestoru zabudovania spotrebiča.
Neupevnený nábytok pripevnite na stenu pomocou bežne dostupného uholníka **b**.

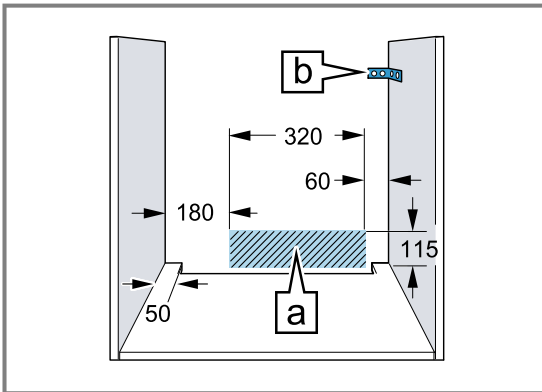

- Aby ste predišli rezným poraneniam, noste ochranné rukavice. Časti, ktoré sú počas montáže prístupné, môžu mať ostré hrany.
- Údaje o rozmeroch obrázkov v mm.

⚠ VAROVANIE – Nebezpečenstvo: magnetizmus!

V ovládacom paneli alebo v ovládacích prvkoch sú vložené permanentné magnety. Magnety môžu ovplyvňovať elektronické implantáty, napríklad kardiostimulátor alebo inzulínové pumpy.

- ▶ Osoby s elektronickými implantátmi musia byť pri montáži vzdialené od ovládacieho panela alebo od ovládacích prvkov najmenej 10 cm.

⚠ VAROVANIE – Riziko požiaru!

Použitie predĺžovacieho napájacieho kábla a nepovolených adaptérov je nebezpečné.

- ▶ Nepoužívajte viacnásobné zásuvky.

- ▶ Používajte len certifikované predĺžovacie káble, ktoré majú minimálny prierez 1,5 mm² a spĺňajú príslušné národné bezpečnostné požiadavky.
- ▶ Ak je napájací kábel príliš krátky, kontaktujte oddelenie služieb zákazníkom.
- ▶ Používajte iba adaptéry schválené výrobcom.

POZOR!

Pri prenášaní spotrebiča za rúčku dvierok sa rúčka môže zlomiť. Rúčka dvierok neunesie hmotnosť spotrebiča.

- ▶ Spotrebič nenoste alebo nedržte za rúčku dvierok.

17.2 Rozmery spotrebiča

Tu nájdete rozmery spotrebiča

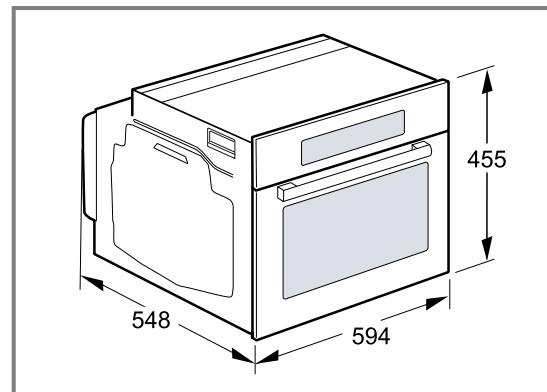

17.3 Zabudovanie pod pracovnú dosku

Pri zabudovaní spotrebiča pod pracovnú dosku dodržiavajte montážne rozmery a montážne pokyny.

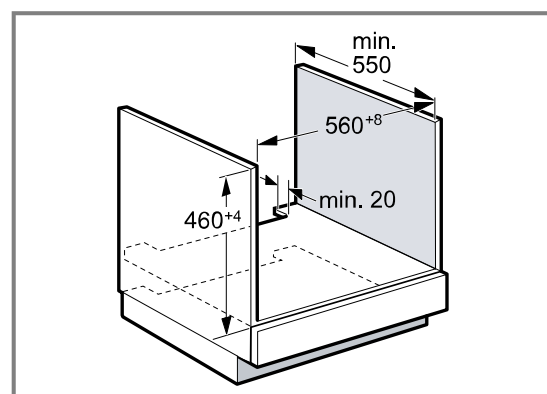

- Na odvetranie spotrebiča musí byť medzi medzidnom a zadnou stenou vetracia medzera.
- Pracovná doska musí byť pripevnená ku kuchynskej linke.
- Dodržiavajte návod na montáž varného panela, ak je k dispozícii.

17.4 Zabudovanie pod varným panelom

Ak sa spotrebič zabuduje pod varný panel, musia sa dodržať minimálne rozmery, v prípade potreby vrátane spodnej konštrukcie.

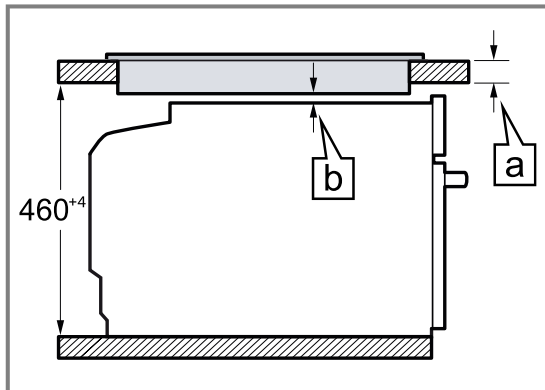

Na základe nevyhnutného minimálneho odstupu [a] sa odvodzuje najmenšia hrúbka pracovnej plochy [a].

Druh varného panela	a zabudovateľný v mm	a v rovine v mm	b v mm
Indukčný varný panel	42	43	5
Celoplošný indukčný varný panel	52	53	5
Plynový varný panel	32	43	5
Elektrický varný panel	32	35	2

17.5 Zabudovanie do vysokej skrinky

Pri zabudovaní spotrebiča do vysokej skrinky dodržiavajte montážne rozmery a montážne pokyny.

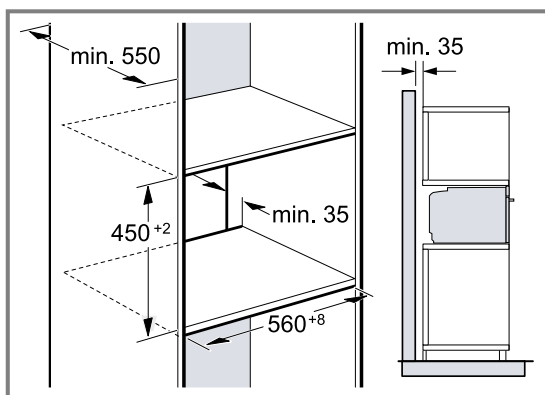

- Na odvetranie spotrebiča musí byť medzi medzidnami vetracia medzera.
- Keď má vysoká skrinka okrem základnej zadnej steny ešte ďalšiu zadnú stenu, musí sa táto stena odstrániť.
- Spotrebič namontujte len do takej výšky, aby ste príslušenstvo mohli bez problémov vyberať.

17.6 Zabudovanie do rohu

Pri zabudovaní spotrebiča do rohu dodržiavajte montážne rozmery a montážne pokyny.

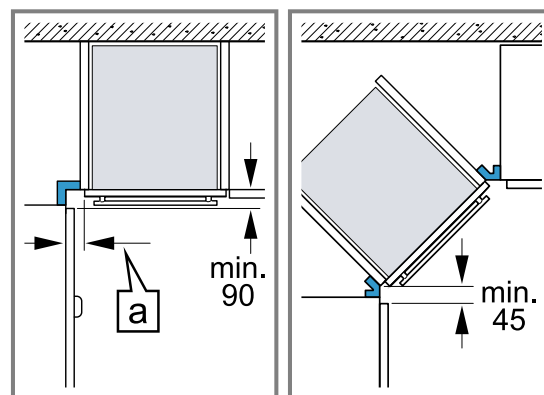

- Aby sa dverka spotrebiča dali otvoriť, zohľadnite pri montáži do rohu minimálne rozmery. Rozmer [a] závisí od hrúbky prednej steny linky a rúčky.

17.7 Elektrické pripojenie

Aby sa zabezpečilo bezpečné elektrické pripojenie spotrebiča, dodržiavajte tieto pokyny.

- Spotrebič zodpovedá triede ochrany I a smie byť pripojený len káblom s ochranným vodičom.
- Istenie musí byť vykonané podľa údajov o výkone na typovom štítku a miestnych predpisov.
- Pri všetkých montážnych prácach musí byť spotrebič odpojený od napätia.
- Spotrebič sa smie pripojiť len pomocou dodaného prírodného kábla.
- Prívodný kábel sa musí pripojiť na zadnej strane spotrebiča, kým nezačujete kliknutie. Prívodný kábel s dĺžkou 3 m si môžete zakúpiť v zákazníkovi servise.

- Prívodný kábel možno vymeniť len za originálny kábel. Môžete ho dostať v zákazníckom servise.
- Ochrana proti dotyku musí byť zaručená montážou.

Elektrické pripojenie spotrebiča zástrčkou s ochranným kontaktom

Poznámka: Spotrebič sa smie pripojiť len do zásuvky s ochranným kontaktom, ktorá je nainštalovaná podľa predpisov.

- ▶ Zasuňte zástrčku do zásuvky ochranného kontaktu. Ak je spotrebič zabudovaný, musí byť elektrická zástrčka prívodného kábla voľne prístupná. Ak voľný prístup k zástrčke nie je možný, musí sa v pevne uloženej elektrickej inštalácii namontovať rozdeľovacie zariadenie so všetkými pólmi podľa ustanovení o inštalácii.

Elektrické pripojenie spotrebiča zástrčkou bez ochranného kontaktu

Poznámka: Spotrebič smie pripojiť len koncesovaný odborník. Pri škodách spôsobených nesprávnym pripojením zaniká nárok na záruku.

V pevne uloženej elektrickej inštalácii sa musí namontovať rozdeľovacie zariadenie so všetkými pólmi podľa ustanovení o inštalácii.

1. Identifikujte v pripojovacej zásuvke fázový a nulový vodič.
V prípade nesprávneho pripojenia môže dôjsť k poškodeniu spotrebiča.
2. Pripojenie uskutočnite podľa schémy pripojenia. Údaje o napätí nájdete na typovom štítku.
3. Jednotlivé vodiče sieťového prívodného vedenia pripojte podľa farebného kódovania:
 - zelená-žltá = ochranný vodič ⊕
 - modrá = neutrálny („nulový“) vodič
 - hnedá = fáza (vonkajší vodič)

17.8 Montáž spotrebiča

1. Spotrebič zasuňte na doraz a vyrovnajte na stred.

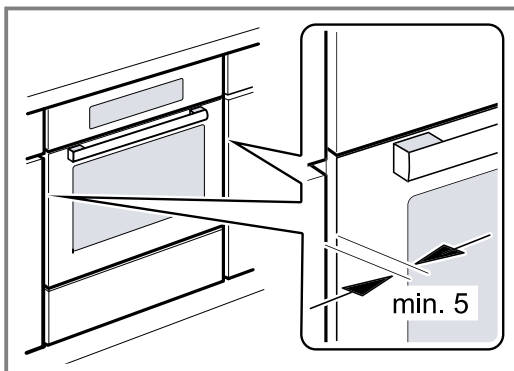

2. Spotrebič priskrutkujte.

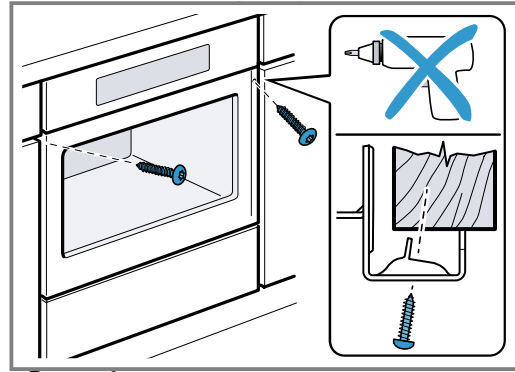

3. V kuchynských linkách bez klasickej rukoväti s pozdĺžnou rukoväťou:
 - Pripevnite vhodnú vložku ①, aby ste zakryli prípadné ostré hrany a zabezpečili bezpečnú montáž.
 - Predvŕtajte hliníkové profily, aby ste vytvorili skrutkové spojenie ②.
 - Spotrebič pripevnite vhodnou skrutkou ③.

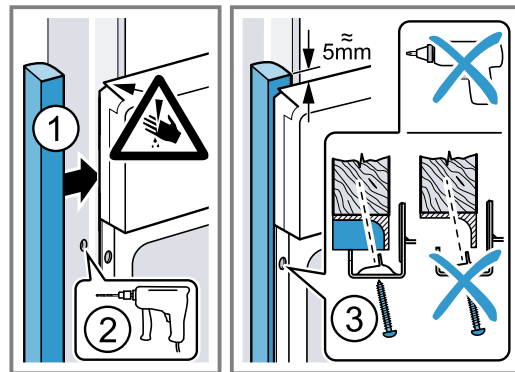

Poznámka: Medzera medzi pracovnou doskou a spotrebičom nesmie byť uzavretá doplnkovými lištami.

Na bočných stenách nábytkového korpusu sa nesmú upevniť tepelnoizolačné lišty.

17.9 Demontáž spotrebiča

1. Spotrebič odpojte od napätia.
2. Uvoľnite upevňovacie skrutky.
3. Spotrebič mierne nadvihnite a celkom vytiahnite.



Thank you for buying a Bosch Home Appliance!

Register your new device on MyBosch now and profit directly from:

- **Expert tips & tricks for your appliance**
- **Warranty extension options**
- **Discounts for accessories & spare-parts**
- **Digital manual and all appliance data at hand**
- **Easy access to Bosch Home Appliances Service**

Free and easy registration – also on mobile phones:

www.bosch-home.com/welcome

BOSCH
HOME APPLIANCES
SERVICE

Looking for help? You'll find it here.

Expert advice for your Bosch home appliances, help with problems or a repair from Bosch experts.

Find out everything about the many ways Bosch can support you:

www.bosch-home.com/service

Contact data of all countries are listed in the attached service directory.

Robert Bosch Hausgeräte GmbH

Carl-Wery-Straße 34

81739 München

GERMANY

www.bosch-home.com



9001589547 (011207)

sk